

# spex

**Controles Torácico**

*Instalación y Manual de Usuario*

Nombre de Usuario:

Número de Serie:

**AVISO DE INFORMACIÓN IMPORTANTE PARA EL CONSUMIDOR:**

Este manual contiene instrucciones importantes que deben transmitirse al usuario de este producto. Por favor no quitar este manual de usuario antes de la entrega al usuario final.

**PROVEEDOR:** Este manual debe entregarse al usuario de este producto.

**USUARIO/CUIDADOR:** Antes de utilizar este producto, leer el manual por completo y conservar para consultas posteriores. La sección de Traslado Seguro DEBE leerse antes de utilizarse en un vehículo.

MD: Este producto es un dispositivo médico.

# Contenido

Introducción	2
Uso previsto	2
Contraindicaciones	3
Compatibilidad	3
Instrucciones de Seguridad	3
Medioambiente	5
Mantenimiento y Limpieza	5
Contenidos del Control Torácico	6
Montaje en el chasis del respaldo	7
Ajuste de Anchura/Altura	7
Montaje en el manillar	7
Opciones para aumentar el grosor	8
Ajuste de ángulo	8
Ajuste de profundidad	9
Ajustes Axiales (si corresponde)	9
Liberación del mecanismo abatible	9
Apertura del mecanismo de liberación rápida (si se incluye)	10
Ajustes biangulares (si están instalados)	10
Reasignar a otro usuario	11
Desecho y Reciclaje	11
Traslado Seguro – Montaje, Uso, Mantenimiento y Limitaciones	12
Traslado Seguro – Posición Correcta de los Cinturones de Sujeción	13
Garantía	17
Datos técnicos	20

## Introducción

Spex recomienda que se consulte a un clínico, como puede ser un Terapeuta Ocupacional o Fisioterapeuta capacitado en asientos y posicionamiento en silla de ruedas, para determinar si el Control Torácico Spex es apropiado para el usuario.

## Uso previsto

Los asientos Spex están destinados a usuarios (discapacitados y / o incómodos) que requieren posturas y soporte de posicionamiento para brindar comodidad para la función corporal en una postura sentada en silla de ruedas para actividades diarias y para el transporte en vehículos. Está diseñado con ajustes ergonómicos para proporcionar mejorar las condiciones personales de la postura corporal y / o ayudar a prevenir / reducir los problemas físicos asociados con trabajo o actividades sedentarias.

# Contraindicaciones

1. El uso de los productos para asientos de sillas de ruedas Spex puede afectar el centro de gravedad causando que la silla de ruedas se volque, lo que podría causar heridas. Siempre juzgue la necesidad de antivuelco o adaptador de soporte de eje amputado que se pueda agregar a la silla de ruedas para aumentar la estabilidad.
2. Verificar con regularidad que no haya enrojecimiento de la piel y que no se desarrollen puntos de presión. Si su piel desarrolla enrojecimiento, deje de usar el producto y consulte a su médico o terapeuta.

# Compatibilidad

- El control torácico está diseñado para ser compatible con la mayoría de las sillas de ruedas.
- Los controles torácicos están diseñados para utilizarse con respaldos de la gama Spex.
- Los controles y mecanismos Spex son probados y certificados por la marca Spex y puede no ser apropiado para la instalación en otras marcas de soportes de espalda de silla de ruedas.
- Los controles y mecanismos Spex no son apropiados para instalarse en otros productos o utilizarse de otra manera que no sea soporte de espalda.

# Instrucciones de Seguridad

Para evitar lesiones, lea, comprenda y siga las instrucciones y advertencias contenidas en este manual antes de instalar y utilizar el control torácico. Existen riesgos asociados al uso de silla de ruedas y equipo de adaptación. El uso indebido de la silla de ruedas o del control torácico puede ocasionar lesiones graves. Si el control torácico deja de funcionar de acuerdo con lo previsto, consultar inmediatamente a su proveedor autorizado de asientos Spex antes de continuar su uso. Cualquier incidente grave que haya ocurrido en relación con este producto debe ser reportado a Spex Ltd.

La goma-espuma y la tela cumplen con los requisitos de inflamabilidad del Boletín Técnico 117 de California. En escasas ocasiones, las telas utilizadas en este producto pueden causar irritación en la piel de personas con piel sensible. En caso de experimentar enrojecimiento o picazón de la piel consulte con un profesional de la salud.

**Descargo de responsabilidad: Spex no se responsabiliza por la efectividad terapéutica de sus productos. Nuestras afirmaciones refieren a la capacidad de los productos de proporcionar asientos y posicionamientos seguros y confiables en el equipo en que están instalados.**



## ADVERTENCIA

### **HAY RIESGO DE ACCIDENTE, LESIÓN, DOLOR O MUERTE SI NO SE RESPETAN LAS ADVERTENCIAS**

**Pida ayuda si no tiene claro cómo seguir alguno de estos puntos.**

1. Compruebe regularmente si hay marcas rojas o escaras en la piel. Si la piel presenta rojeces o picor, deje de utilizar el producto y consulte a un profesional sanitario.
2. No utilice nunca el soporte lateral sin una funda. No acerque el cojín a llamas expuestas ni a cigarrillos encendidos. Utilizar el soporte lateral sin su funda aumenta el riesgo de inflamabilidad y daños en la piel.
3. No sobrepase nunca el límite de peso del soporte lateral o de la silla de ruedas. El límite de peso de la silla de ruedas lo determina el fabricante de la silla de ruedas. Nunca haga ejercicios con un peso que pueda exceder el límite de peso de la silla de ruedas.
4. Comprueba si es necesario añadir medidas antivuelco u otras adaptaciones a la silla de ruedas para aumentar la estabilidad. Instalar un sistema de asiento puede afectar al centro de gravedad de la silla y hacer que vuelque.
5. El soporte lateral del tronco Spex se ha diseñado como apoyo postural para los usuarios de sillas de ruedas. No utilice nunca el soporte lateral para ninguna otra cosa que no sea el uso previsto.
6. Asegúrese de mantener todas las partes del cuerpo alejadas de las articulaciones del mecanismo de abatimiento durante los movimientos.
7. Compruebe que el mecanismo de bloqueo quede bien fijado después de todos los movimientos. Si no es posible fijarlo, no utilice el equipo.

# Medioambiente

**Humedad:** Mantener el Control Torácico seco en todo momento, ya que el contacto con el agua o el exceso de humedad podría ocasionar corrosión, degradación a la funcionalidad del Control Torácico o falla potencial. Si el Control Torácico se humedece o se moja, secar completamente con un paño seco lo antes posible. No utilizar el Soporte Lateral en duchas o piscinas.

**Temperatura:** El Control Torácico podrá no funcionar según lo previsto cuando se utilice a temperaturas extremas. Mantener el Control Torácico lejos de fuentes de calor o frío extremo para evitar quemaduras de los componentes metálicos.

**Suciedad:** Las partículas pequeñas como el polvo, la suciedad y la arena pueden restringir el funcionamiento óptimo. Revisar regularmente el Control Torácico para asegurar que no se acumule alrededor de las aberturas o piezas móviles.

# Mantenimiento y Limpieza

Comprobar que el equipo esté funcionando correctamente, si no, debe reemplazarlo inmediatamente. Spex recomienda revisar, cada 6 meses, todos los tornillos por deterioro, así como tornillos sueltos o piezas rotas. Los tornillos flojos deben ajustarse de acuerdo con las instrucciones de instalación. Contactar inmediatamente al proveedor autorizado de Asientos Spex para reemplazar cualquier componente roto. No continúe con el uso del sistema luego de identificar componentes flojos o rotos. El tiempo de vida útil estimado del Control Torácico es de 5 años.

Spex recomienda usar toallitas desinfectantes AHP (peróxido de hidrógeno acelerado). El producto de desinfección debe usarse según las instrucciones del fabricante. Spex no se responsabiliza por la efectividad del proceso de desinfección.

**Limpieza del equipo:** El equipo puede limpiarse con detergente suave y agua. Secar completamente después de limpiarlo.

**Limpieza de la funda:** Lavar a máquina. No usar blanqueador. Secar en secadora (baja temperatura). No planchar. No lavar en seco.

Si tiene alguna pregunta adicional sobre los procedimientos de limpieza, póngase en contacto con su distribuidor autorizado de Asientos Spex.

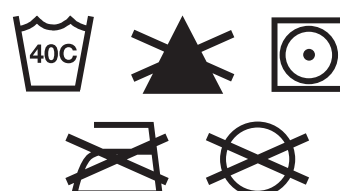

# Contenidos del Control Torácico

El Control Torácico contiene lo siguiente:

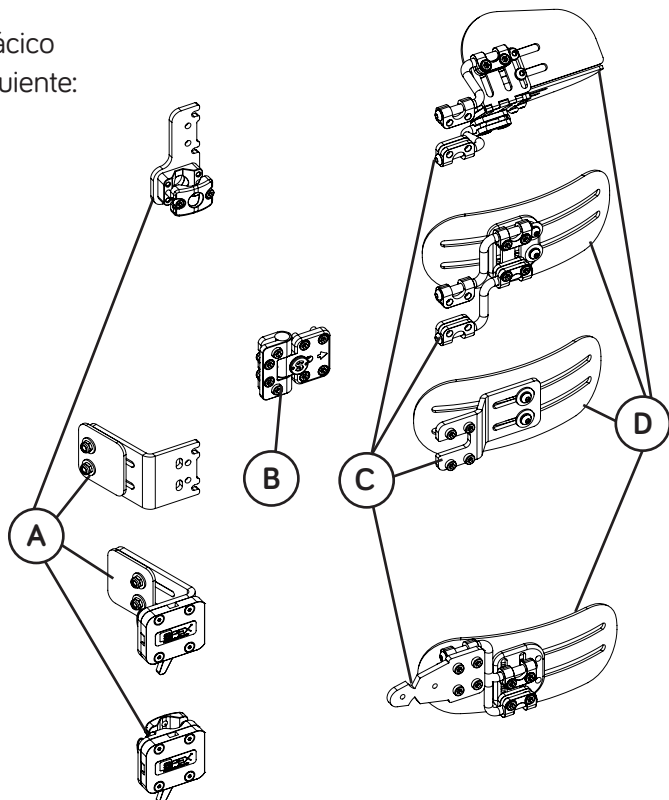

	Descripción	Cantidad
A	Placa de fijación al respaldo	1
B	Mecanismo abatible	1
C	Placa de fijación al control torácico	1
D	Control torácico	1

Hay varias opciones para las partes anteriores, cuyos ejemplos se muestran a la derecha. Su Control Torácico puede incluir una placa de extensión, como se resalta.

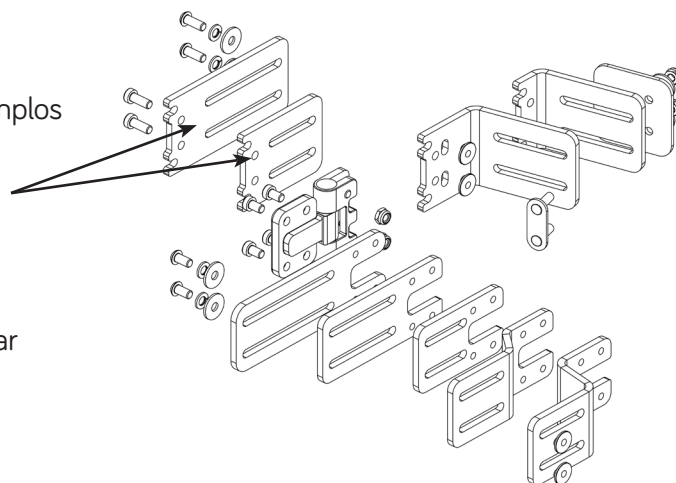

Nota: los soportes laterales de liberación rápida pueden suministrarse con barras axiales adicionales para aumentar el grosor, consulte la página 9 para obtener más detalles.

Los soportes laterales pediátricos incluyen estas barras, pero tienen el aspecto siguiente:

Su soporte lateral pediátrico puede incluir un kit extensor, como se muestra.

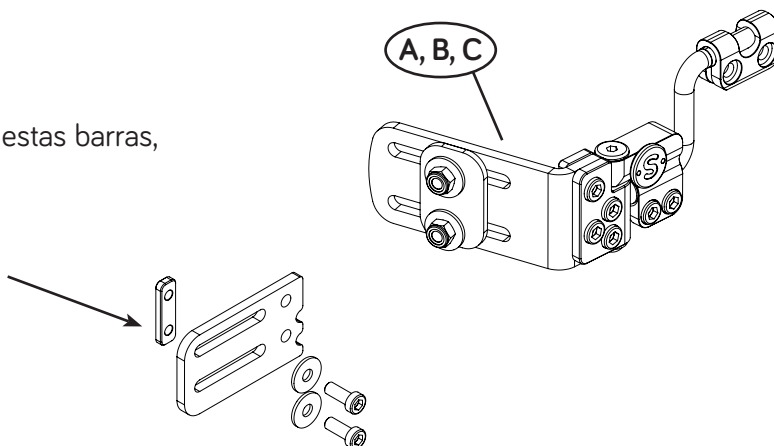

# Montaje del lateral en la placa del respaldo

Herramientas requeridas: Llave Hexagonal de 4mm y 5mm, Llave Inglesa fija de 10mm

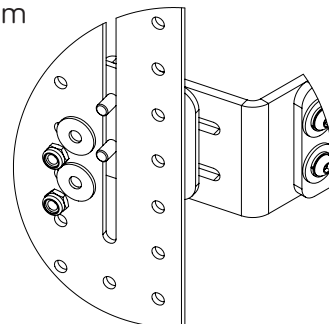
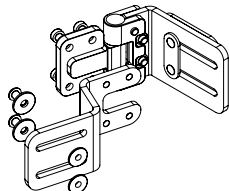
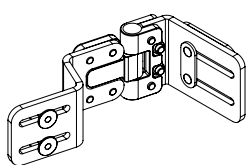

1. Colocar el Control Torácico con la almohadilla de goma contra la cubierta como se muestra.



## ADVERTENCIA

La almohadilla de goma debe utilizarse siempre y estar entre el soporte y el chasis.

2. Utilizar una llave inglesa fija de 10mm para apretar las tuercas M6. No apretar excesivamente.

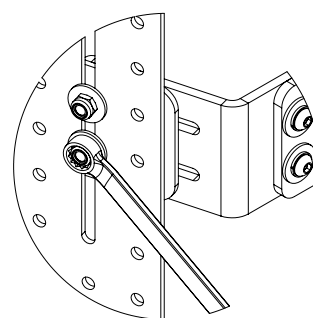

# Ajuste de Anchura/Altura

1. Utilizar una llave inglesa fija de 10mm para aflojar las tuercas M6.
2. Cambiar el lateral a la posición deseada.
3. Apretar las tuercas M6.

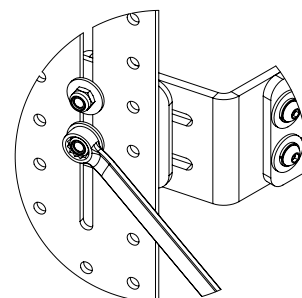

# Montaje en el manillar

Al utilizar el montaje en el manillar en vez de en la placa de fijación, siga estos pasos:

1. Utilice una llave hexagonal de 4 mm para quitar 2 tornillos alineados verticalmente
2. Coloque la abrazadera exterior alrededor del manillar y aprétela bien.

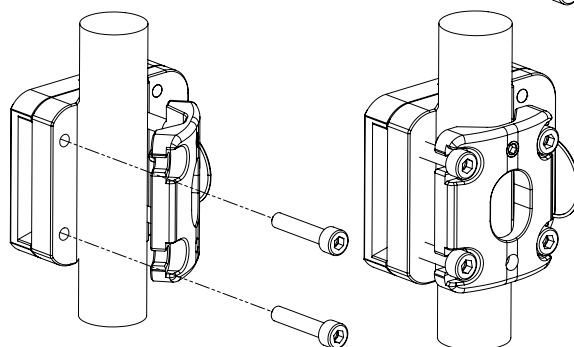
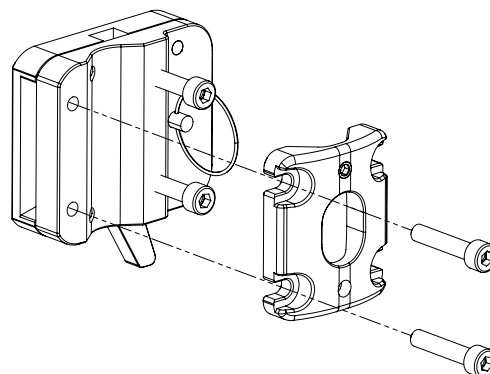

# Opciones para aumentar el grosor

1. Se muestra soporte de extensión opcional:  
 #1266-2430-100  
 #1266-2440-100

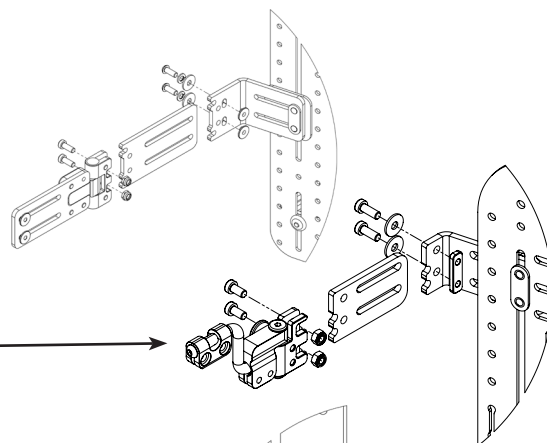

2. Utilizar el soporte de extensión para ajustar la profundidad del lateral según sea necesario. Asegurarse que los tornillos estén correctamente apretados.

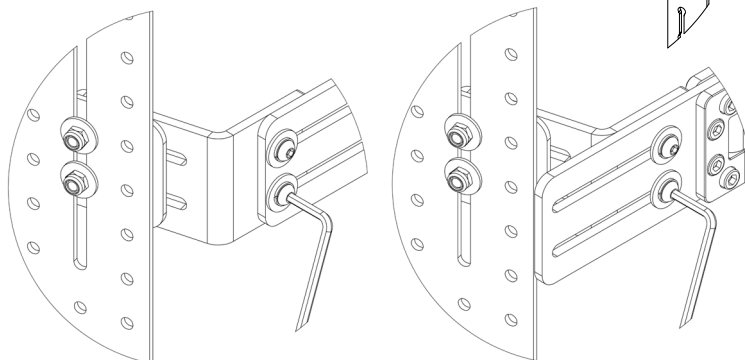

3. Al utilizar un soporte lateral de liberación rápida: Es posible aumentar el grosor mediante las barras axiales extendidas, que se ofrecen como accesorio.

- a) Retire los cuatro tornillos de cabeza semiesférica de los extremos de las barras axiales
- b) Coloque las nuevas barras en las abrazaderas
- c) Vuelva a atornillar los cuatro tornillos de cabeza semiesférica a las barras axiales

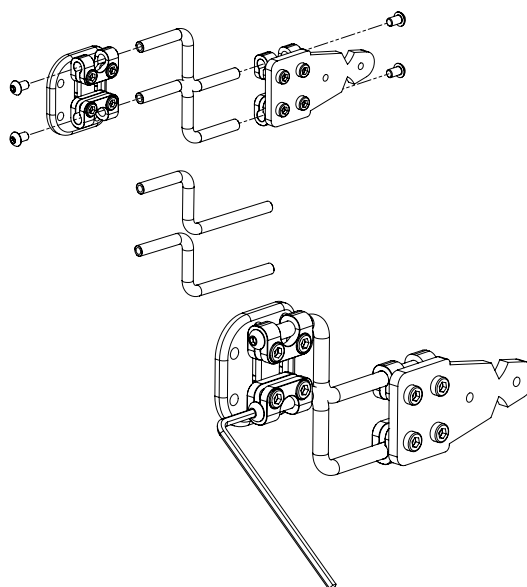

# Ajuste de ángulo

1. Ajustar los tornillos plateados para cambiar el ángulo de la placa lateral al posicionarla. Reajustar al finalizar, asegurando que el Control Torácico no se mueva.

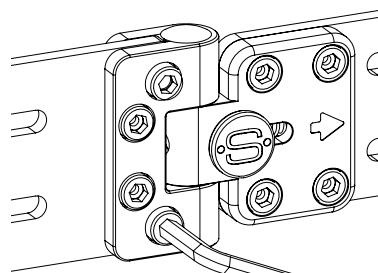

## ADVERTENCIA

Los tornillos plateados deben estar apretados antes de utilizar el asiento de la silla de ruedas. Los tornillos plateados deben revisarse regularmente para ver si están apretados.

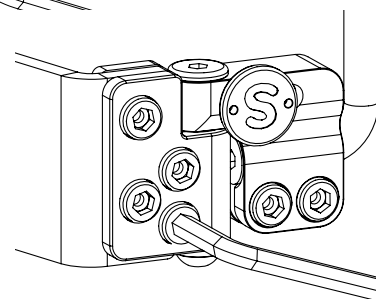



## Ajuste de profundidad

1. Retirar la funda y la goma-espuma comprimidas para ajustar. Utilizar una llave hexagonal de 4mm para ajustar la posición de la placa, ajustando los dos tornillos señalados.

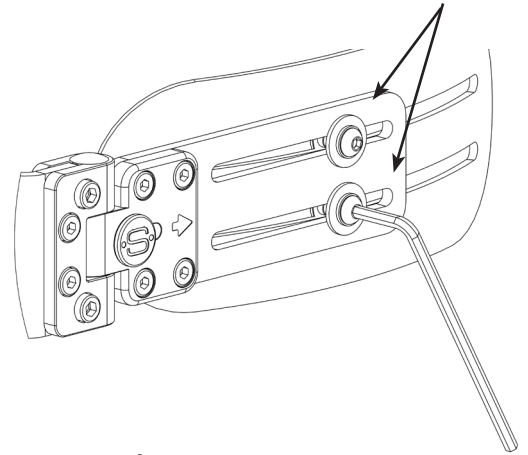

## Ajustes Axiales (si corresponde)

1. Utilizar una llave hexagonal de 5 mm para ajustar el ángulo y la altura de la placa. Aflojar los ocho tornillos destacados para posicionar la placa según sea necesario.
2. Utilizar una llave hexagonal de 4mm para ajustar la posición de la placa, ajustando los dos tornillos señalados.

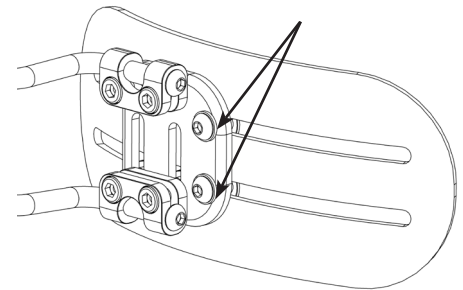
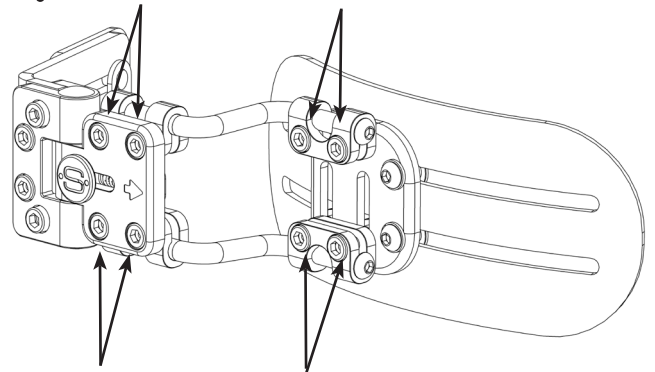

## Liberación del mecanismo abatible

1. Deslizar el botón transversalmente para abrir el lateral.
2. Para reforzar el Control Torácico cuando haya mucha fuerza en el lateral, debe utilizarse el soporte secundario como se muestra.

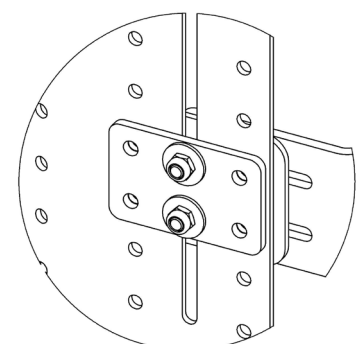
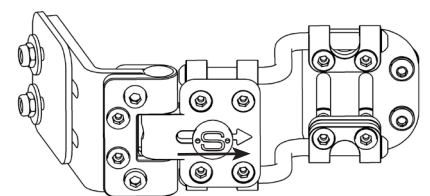

# Apertura del mecanismo de liberación rápida (si se incluye)

1. Empuje la palanca hacia delante y retire el soporte lateral.
2. Para volver a colocar el soporte, introdúzcalo en el montaje hasta que quede fijado con un clic audible.



## ADVERTENCIA

Compruebe que el soporte lateral esté bien fijado. Para ello, trate de retirarlo sin accionar la palanca.

3. Para bloquear el soporte lateral e impedir retirarlo, inserte el pasador de bloqueo en el mecanismo y compruebe que quede enganchado con la pestaña.



## ADVERTENCIA

Compruebe que el soporte lateral quede enganchado. Para ello, trate de retirarlo. Al utilizar este soporte lateral en movimiento, el pasador de bloqueo debe estar enganchado.

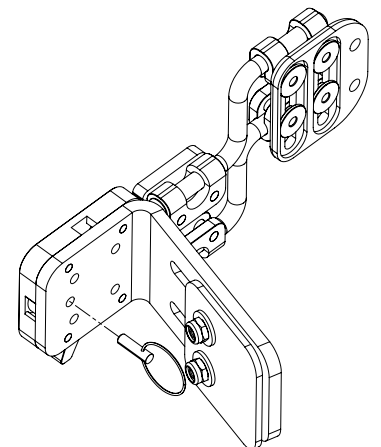
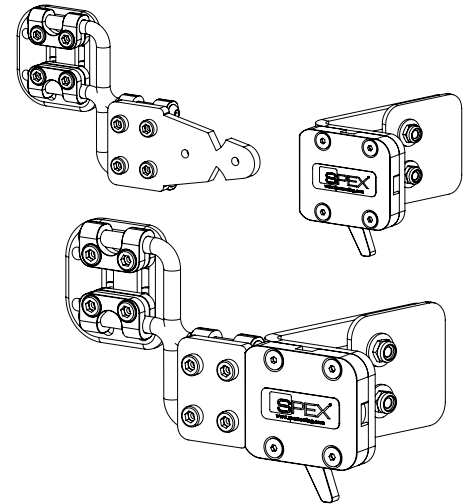

# Ajustes biangulares (si están instalados)

1. Utilice una llave hexagonal de 4 y 5 mm para ajustar el ángulo, la altura, el ángulo de curvatura de la almohadilla y la profundidad de la almohadilla lateral biangular.

Afije los doce sujetadores resaltados para colocar las placas según sea necesario.

2. Apriete correctamente los ocho pernos resaltados para establecer el ángulo, la altura y el ángulo de curvatura de la almohadilla.

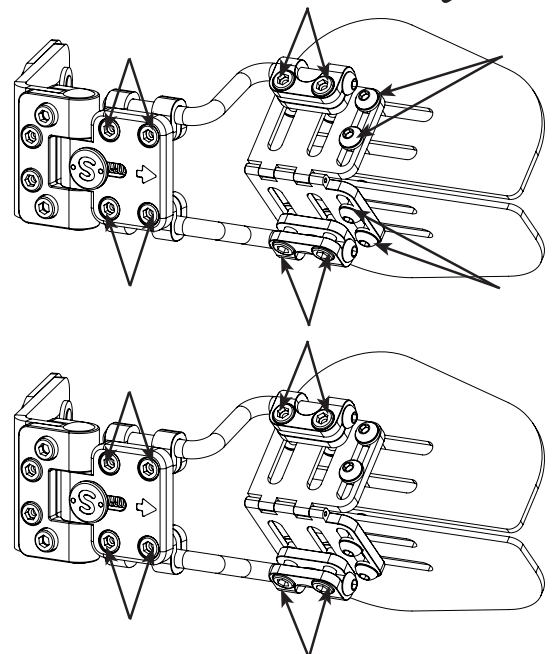

- Por último, apriete los cuatro sujetadores que se muestran para establecer la profundidad de la almohadilla y asegurar el ángulo de curvatura.



**ADVERTENCIA**

Asegúrese de que los cuatro pernos resaltados estén lo suficientemente aflojados antes de ajustar para permitir que se deslicen libremente a lo largo de las ranuras. Luego, los pernos deben apretarse en una posición adecuada que no cree un agrupamiento o estiramiento de la goma-espuma.

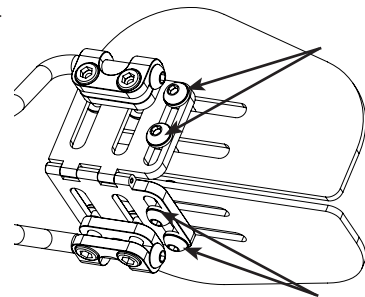

## Reasignar a otro usuario

Una vez que el usuario ya no utiliza el control torácico Spex, éste debe ser restaurado si se otorga a otro usuario. A continuación, se encuentran directrices estrictas para la restauración del control torácico Spex. Spex recomienda usar toallitas desinfectantes AHP (peróxido de hidrógeno acelerado). El producto de desinfección debe usarse según las instrucciones del fabricante. Spex no se responsabiliza por la efectividad del proceso de desinfección.

Spex no se responsabiliza por contaminación, infección cruzada o daños.

Pieza	Procedimiento
Control de Seguridad	Todos los componentes deben revisarse en busca de señales de tensión o fisuras.
Tapicería de las fundas	Reemplazar el tapizado exterior de las fundas de acuerdo a su condición.
Equipo y componentes	Asegurarse que el mecanismo de los componentes esté bien ubicados y en buen estado de funcionamiento. Si falta alguno, debe adquirirse. Revisar si hay señales de tensión o fisura. Si se encuentra alguna tensión/fisura el control torácico debe ser rechazado y desechado. Limpiar el equipo y los componentes con un detergente suave y un desinfectante de calidad para asegurar que todas las áreas queden libres de suciedad.
Espuma	La almohadilla de goma-espuma debe ser reemplazada de acuerdo a su condición.

## Desecho y Reciclaje

El Sistema de Posicionamiento Spex se fabrica utilizando una variedad de materiales, de los cuales la mayoría puede reciclarse. Una vez que alcance el fin de su vida útil, si usted es el propietario legal, no lo deseche como basura doméstica común, sino que lleve el sistema Spex a un punto de reciclaje o recolecta autorizado, para desechar de acuerdo a las leyes y regulaciones locales.

La recolecta y reciclaje por separado del Sistema Spex al desecharse asegura la protección del medioambiente y colabora con la preservación de los recursos naturales.

# Traslado Seguro



## ADVERTENCIA

**Al utilizar el soporte lateral de liberación rápida en movimiento, el pasador de bloqueo debe estar enganchado.**

El Sistema de Posicionamiento Spex ha superado con éxito las pruebas de coalición y cumple con la RESNA WC-4:2012, Sección 20 (WC20). El Sistema de Posicionamiento Spex cumple con los requisitos de la ISO 16840-4:2009 y es apto para utilizar como asiento de automóvil siempre que se utilice con una base de silla de ruedas adecuada. Por favor, seguir las instrucciones de instalación, uso y mantenimiento de este manual, así como también las siguientes instrucciones de traslado. De ser posible, el usuario de la silla de ruedas debe trasladarse al asiento del vehículo y utilizar los sistemas de retención del ocupante instalados en el vehículo.

El Sistema de Posicionamiento Spex ha sido diseñado para adaptarse al uso adecuado del anclaje de cinturones de sujeción del vehículo. Spex obtuvo una calificación de Excelente (16 de 16), en facilitar el posicionamiento correcto de un cinturón de sujeción, y el grado en el que se puede lograr una sujeción correcta del cinturón, basado en los métodos del Anexo D. Los siguientes artículos fueron probados y son aptos para el uso en un automóvil.

- Toda la gama de Respaldos.
- Base rígida.
- Gama de Cojines.
- Reposabrazos y Soportes de cadera
- Controles Torácicos
- Reposacabezas.

Nota: Los respaldos inferiores a la altura del hombro del usuario no están certificados y no se recomiendan para transportar en un vehículo. Ejemplo: respaldos Vigour Lo y Vigour Mid.

## Montaje, Uso, Mantenimiento y Limitaciones

- Los ajustes para la configuración de la silla de ruedas deben llevarse a cabo sólo por un terapeuta calificado, profesional o técnico de asientos. Los sistemas moldeados a medida/personalizados pueden requerir que un profesional calificado configure e instale el sistema de asientos.
- Después de llevar a cabo los ajustes, asegúrese de que todos los pernos, tornillos y tuercas estén nuevamente sujetos de manera segura para garantizar la seguridad mientras se viaja en un vehículo.
- Asegúrese que los montajes superiores e inferiores del respaldo y los soportes delanteros y traseros del asiento estén instalados lo más alejados el uno del otro para dar más fuerza a los 4 puntos anexados a la estructura de la silla de ruedas. Asegurarse que los pasadores de rápida liberación estén enganchados.
- No utilizar el Sistema de posicionamiento Spex como un recurso del asiento del vehículo si los componentes del asiento, que no han sido exitosos en la prueba de coalición, se utilizan en cualquier parte del sistema de asientos. Los asientos Spex están diseñados y certificados utilizando sólo componentes Spex. Spex no se responsabiliza en caso de que se usen otros sistemas de asientos junto con los asientos de Spex.
- Durante intervalos regulares revisar que todos los tornillos del Sistema de posicionamiento Spex no se hayan aflojado durante el uso cotidiano y apretar nuevamente en caso de ser necesario.
- Asegurarse que los controles abatibles estén trabados en su posición antes de utilizar el asiento como asiento de vehículo en un automóvil.

# Traslado Seguro

## Posición Correcta de los Cinturones de Sujeción

Al utilizar el sistema de asientos Spex como asiento de vehículo, debe utilizarse siempre un cinturón de sujeción pélvica y un cinturón de sujeción de hombros. Para posicionar correctamente el cinturón de sujeción en el ocupante de la silla de ruedas, debe asegurarse lo siguiente:

- El cinturón de sujeción pélvica debe llevarse bajo la parte frontal de la pelvis cerca de la unión entre la pelvis y los muslos
- El ángulo del cinturón de sujeción pélvica debe estar entre 30° y 75° relativo al horizontal e, idealmente, entre 45° y 75° al horizontal (como se muestra en la Figura 2)
- La hebilla del cinturón de sujeción de tres puntos debe estar en contacto con el cuerpo del ocupante y lejos de los componentes de la silla de ruedas
- La unión del cinturón del hombro y el cinturón de sujeción pélvica de tres puntos debe ubicarse cerca de la cadera opuesta al hombro sobre el cual cruza el cinturón diagonal y no cerca de la línea media del ocupante
- El cinturón de sujeción no debe estar ubicado afuera de la silla de ruedas o sobre su reposabrazos y no debe mantenerse alejado del cuerpo por componentes o partes de la silla de ruedas
- El cinturón de sujeción del torso superior debe encajar justo sobre, y en contacto con, el centro del hombro
- El cinturón de sujeción debe ajustarse para encajar lo más ajustadamente posible, consistente con la comodidad del usuario
- El cinturón de sujeción no debe utilizarse torcido de tal manera que reduzca el área de contacto de la correa del cinturón con el ocupante



Figura 1



Figura 2



Figura 3a - Posición incorrecta del cinturón de sujeción pélvica sobre los reposabrazos de la silla de ruedas

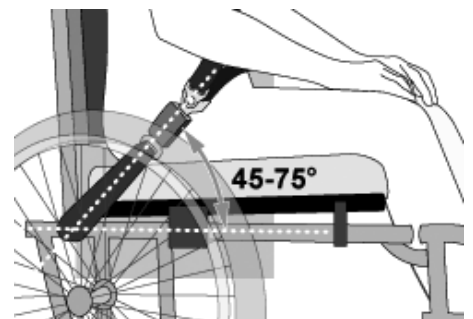

Figura 3b - Ubicación y posicionamiento correcto del cinturón de sujeción en el ocupante de la silla de ruedas

**ADVERTENCIA**

- 1. La distancia entre la parte superior del hombro del usuario y la parte superior del respaldo no debe exceder los 16,5 cm (6,5").**
- 2. El Sistema de posicionamiento Spex debe utilizarse únicamente con sillas de ruedas con bases que hayan sido probadas como parte de un sistema de silla de ruedas que cumpla con el desempeño requerido por la ISO 7176-19 y RESNA WC-4:2012, Sección 19.**
- 3. El Sistema de posicionamiento Spex debe utilizarse únicamente en estructuras de sillas de ruedas que proporcionen cuatro puntos de seguridad y puntos de anclaje de cinturón pélvico que cumplan con los requisitos de la RESNA WC-4:2012, Sección 19.**
- 4. La silla de ruedas debe estar adecuadamente calificada para uso como asiento de un automóvil, dinámicamente examinada para los requisitos de desempeño de la ISO 7176-19 e instalación, uso y mantenimiento realizados de acuerdo a las instrucciones del fabricante.**
- 5. El Sistema de posicionamiento Spex debe utilizarse únicamente según lo indicado en este manual de usuario.**
- 6. Los cinturones de sujeción pélvico y de hombro, como partes de un Sistema de Sujeción de Sillas de Ruedas y Restricción del Ocupante (WTORS) que cumple con la ISO 10542-1, se utilizarán para lograr una sujeción efectiva del ocupante y una óptima protección en el impacto de un vehículo; el cinturón de sujeción debe ser compatible con la silla de ruedas determinada, y ajustado al usuario de acuerdo con las instrucciones del fabricante de WTORS.**
- 7. Los respaldos con ángulos reclinables ajustables no deben inclinarse más de 30 ° en vertical durante el viaje en vehículos a menos que sea necesario por necesidades médicas y posturales del ocupante.**

**ADVERTENCIA**

8. Si el respaldo debe ajustarse en un ángulo mayor a 30° en vertical durante el viaje, el punto de anclaje superior del cinturón de hombro debe ajustarse hacia atrás para mantener el cinturón en contacto con el hombro y pecho del ocupante de la silla de ruedas.
9. El Sistema de posicionamiento Spex debe utilizarse únicamente para asientos orientados hacia adelante en automóviles.
10. Con el objetivo de reducir lesiones potenciales a los ocupantes del vehículo, las placas rígidas instaladas en la silla de ruedas que no estén destinadas a utilizarse durante el viaje en automóvil deben ser:
  - a. Retiradas y aseguradas por separado en el vehículo o
  - b. Aseguradas a la silla de ruedas de manera tal que no se escapen en un accidente y
    - Puestas con un espacio no menor a 75mm entre el extremo trasero de la placa y el abdomen y/o pecho del ocupante de la silla de ruedas para no interferir con el uso apropiado del cinturón de sujeción y
    - Tener material de absorción de energía ubicado entre el borde posterior de la placa y el ocupante de la silla de ruedas.
11. No deben realizarse cambios o sustituciones en la estructura del Sistema de posicionamiento, ya sean algunas partes o componentes, sin antes consultar a Spex.
12. Durante el viaje se recomienda el uso de un cinturón pélvico postural adherido a la base de la silla de ruedas o a la estructura del asiento. Estos cinturones deben colocarse de manera que no interfieran con el posicionamiento apropiado de los cinturones de sujeción a prueba de impactos, y éstos no deben considerarse para la protección de los ocupantes en situaciones de choques a menos que el cinturón postural haya sido diseñado para ajustarse a y cumplir los requisitos de WC19.

**ADVERTENCIA**

- 13. Los dispositivos de soporte postural que no estén certificados en conformidad a ISO 16840-4 pueden utilizarse cuando esten en un vehículo, pero no deben ser confiados para la sujeción del ocupante.**
- 14. Tanto los cinturones pélvicos como los cinturones de hombro que cumplen con WC18 y/o WC19 deben utilizarse para limitar el movimiento de los ocupantes en un accidente y reducir la probabilidad de expulsión del ocupante del vehículo y/o lesiones por contacto del ocupante con el interior del vehículo.**
- 15. Los cinturones de sujeción deben posicionarse sobre la silla de ruedas del ocupante de acuerdo a las instrucciones del fabricante WTORS.**
- 16. El equipo de montaje del respaldo debe instalarse correctamente. Consultar la sección apropiada para instrucciones de montaje correcto de un equipo de respaldo.**
- 17. Si la silla de ruedas se traslada mientras está ocupada, debe estar todavía asegurada al WTORS.**
- 18. Los niños que pesen menos de 22 kg (48,5 lb) deben trasladarse desde su Sistema de posicionamiento a un sistema de sujeción para niños adecuado, destinado al uso en automóviles.**
- 19. Debe proporcionarse suficiente espacio libre tanto adelante como detrás del ocupante de la silla de ruedas. La zona de espacio de seguridad delantera (FCZ por sus siglas en ingles) debe ser más amplia cuando no se utilice un cinturón de sujeción de hombro.**

**EL INCUMPLIMIENTO DE ESTAS ADVERTENCIAS PUEDE CAUSAR LESIONES GRAVES AL USUARIO DE LA SILLA DE RUEDAS O A OTROS.**





**ADVERTENCIA**

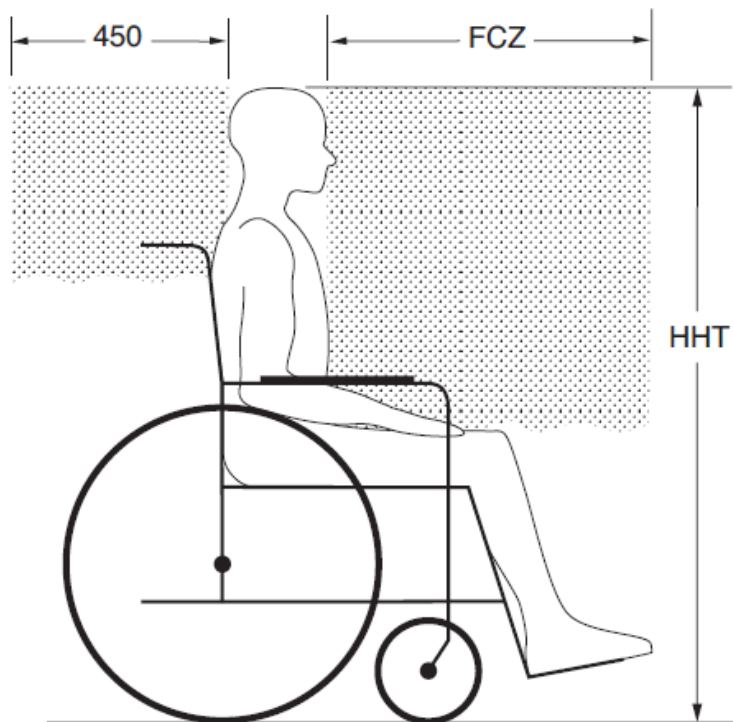
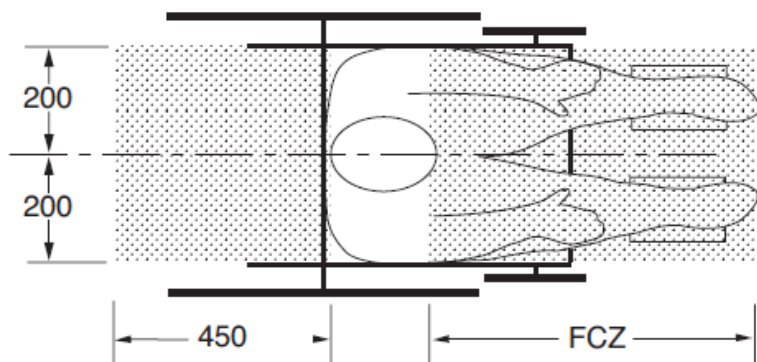

**VISTA SUPERIOR**

NOTAS: La zona despejada trasera se mide desde el punto trasero más alejado de la cabeza del ocupante. La zona de seguridad delantera se mide desde el punto más adelantado de la cabeza del ocupante.

La altura de la cabeza, sentado (HHT por sus siglas en inglés) oscila desde aproximadamente 1200 mm para un adulto bajo hasta aproximadamente 1550 mm para un adulto alto.

**VISTA LATERAL**

- FCZ = 650 mm con cinturón de torso superior
- = 950 mm con cinturón de cadera solamente

NOTA: Se recomienda fuertemente el uso de ambos cinturones, el pélvico y de torso superior.

Recomendamos establecer una zona despejada tanto en la parte delantera como trasera del usuario sentado en la silla de ruedas.

(Nota: La FCZ puede no ser posible para conductores en silla de ruedas).

# Garantía

Cada control torácico es cuidadosamente inspeccionada con el fin de proveer el máximo rendimiento y garantizar la ausencia de defectos en materiales y acabado por un período de 12 meses desde la fecha de compra, siempre que se utilice de forma correcta. En caso de que hubiera un defecto en los materiales o en el acabado dentro de los 12 meses desde la fecha original de compra, Spex, según considere, lo reparará o reemplazará sin cargos. Esta garantía no se aplica en los casos de al desgaste y uso general.

Las reclamaciones y reparaciones deben procesarse a través del proveedor Spex autorizado más cercano. Excepto las garantías que se explicitan aquí, se excluyen otras garantías, incluyendo garantías implícitas de comerciabilidad e idoneidad para un fin determinado. No existen garantías que amplíen las pretensiones más allá de lo descrito en esta página. Las reparaciones por incumplimiento de la garantía expresa se limitan a reparar o reemplazar los productos. En ningún caso los daños por incumplimiento de cualquier garantía incluirán cualquier daño indirecto o excederán el costo de bienes vendidos no conformes. Encontrará el número de serie del control torácico abriendo la funda del Soporte.





# Datos técnicos

**Peso máximo del usuario:** 136 kg (300 lb).  
**Soporte lateral pediátrico:** 50 kg (110 lb).  
**Peso del soporte:** 0.15 - 0.45 kg (0.3 - 1 lb)  
**Peso de la almohadilla:** 0.05 - 0.3 kg (0.1 - 0.7 lb)

**Materials**

**Hardware:** Aluminio

**Cubierta:** Espuma de PU, Espuma de EVA, Nailon, Poliéster

**Hardware lateral fijo y axial**

	Ajuste de profundidad
Hardware axial	55mm
Hardware pediátrico	60mm
Hardware fijo	55mm
Hardware fijo pediátrico	40mm

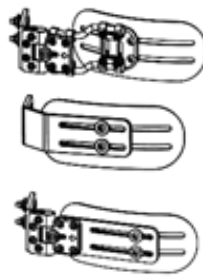

**Axial Technology**

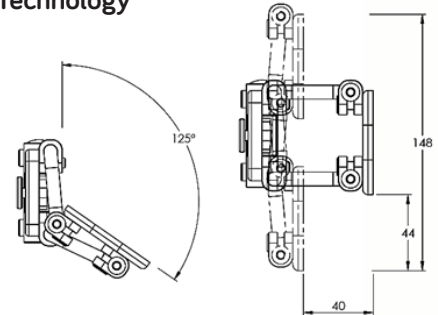

**Hardware abatible**

Estándar	Longitud total	Longitud de la placa
Abatible, recto	175mm	120mm
Abatible, recto extendido	205mm	150mm
Pediátrico abatible	118mm	n/a
Pediátrico abatible, extendido	173mm	n/a

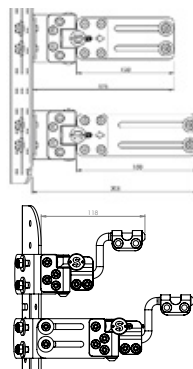

Compensar	Compensar
Abatible, desplazado	20 mm
Abatible, desplazamiento extendido	40 mm

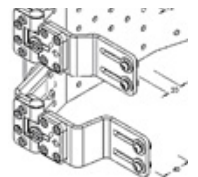

**Almohadillas de soporte lateral**

**Estrecho recto**

Tamaño	Altura	Profundidad
0	85mm	115mm
1	95mm	145mm
2	95mm	180mm
3	115mm	210mm
4	115mm	240mm

**Estrecho Curvado**

Tamaño	Altura	Profundidad
1	95mm	145mm
2	95mm	180mm
3	115mm	210mm
4	115mm	240mm

**Amplio**

Tamaño	Altura	Profundidad
1	105mm	130mm
2	125mm	140mm
3	140mm	150mm
4	160mm	155mm
5	195mm	165mm
6	230mm	175mm



32 Detroit Drive  
 Rolleston 7614  
 Nueva Zelanda



Spex Ltd  
 Phone +64 3 307 9790  
 Fax +64 3 307 2820  
 solutions@spexseating.com  
 spexseating.com

US	REP
Medicept 200 Homer Ave, Ashland, MA 01721 United States Tel: +1-508-231-8842	

EC	REP
BEO MedConsulting Berlin GmbH Helmholtzstr. 2 D-10587 Berlin, Germany Tel: +49-30-318045-30	