

spex

Sivutuet
Asennus- ja käyttöohje

TÄRKEÄÄ KULUTTAJATIETOA:

Tämä käyttöohje sisältää tärkeitä tietoja, jotka on annettava tämän tuotteen käyttäjälle. Älä ota pois käyttöohjetta ennen tuotteen toimittamista sen loppukäyttäjälle.

JÄLLEENMYYJÄ: Käyttöohje on annettava tuotteen käyttäjälle.

KÄYTTÄJÄ/AVUSTAJA: Lue koko käyttöohje ennen kuin alat käyttää tuotetta ja säilytä käyttöohje myöhempää tarvetta varten. Turvallista kuljettamista koskeva osio ON LUETTAVA ennen kuin sivutukea käytetään ajoneuvossa.

Tämä tuote on lääkinällinen laite.

Käyttäjän nimi:

Sarjanumero:

Sisällysluettelo

Johdanto	2
Käyttötarkoitus	3
Vasta-aiheet	3
Yhteensopivuus	3
Turvallisuusohjeet	4
Käyttöympäristö	5
Kunnossapito ja puhdistaminen	5
Sivutuen osat	6
Sivutuen kiinnittäminen selkätukeen	7
Leveyden/korkeuden säätäminen	7
Kiinnittäminen pystytankoihin	7
Syvyyden lisäsäätömahdollisuus	8
Kulman säätäminen	8
Syvyyden säätäminen	9
Sivusuuntainen säätäminen (jos asennettuna)	9
Kääntömekanismin vapauttaminen	9
Pikairrotusmekanismin vapauttaminen (jos sellainen on asennettuna)	10
Kulmasivutuen säätäminen (jos sellainen on asennettuna)	10
Valmistelut toista käyttäjää varten	11
Käytöstä poistaminen ja kierrätys	11
Kuljetusturvallisuus – Kokoonpano, käyttö, kunnossapito ja rajoitukset	12
Kuljetusturvallisuus – Turvavöiden oikea sijoittelu	13
Takuu	17

Johdanto

Spex suosittelee, että konsultoidaan pyörätuolien toimintaan perehtynyttä toiminta- tai fysioterapeuttia sen määrittämiseksi, sopiiko Spex-sivutuki juuri kyseisen käyttäjän käyttöön.

Käyttötarkoitus

Spex Seating on tarkoitettu toimintarajoitteisille käyttäjille, jotka tarvitsevat pyörätuolissa erityistä ryhti- tai asentotukea tuomaan keholle mukavuutta istuma-asennossa päivittäisissä askareissa ja ajoneuvolla kuljettaessa. Se on suunniteltu niin, että sitä voidaan säätää ergonomisesti tarjoamaan kullekin keholle sopivan asennon ja/tai estämään/vähentämään istumiseen tai istuallaan suoritettaviin toimintoihin liittyviä fyysisiä ongelmia.

Vasta-aiheet

- 1.** Pyörätuoliin tarkoitettujen Spex-istuintuotteiden käyttö voi vaikuttaa painopisteeseen, jolloin pyörätuoli voi keikahtaa kumoon ja seurauksena voi olla vammoja. Arvioi aina, tarvitseeko pyörätuoliin asentaa kaatumasteitä tai amputaatio akselia kuljetusta varten pyörätuolin vakauden parantamiseksi.
- 2.** Tarkista säännöllisesti, ettei iholla näy punoitusta tai ettei painehaavoja ole muodostumassa. Jos iholle kehittyy punoitusta, lopeta tuotteen käyttö ja kysy neuvoa lääkäriltäsi tai terapeutiltäsi.

Yhteensopivuus

- Spex-sivutuet on suunniteltu yhteensopiviksi useimpien pyörätuolien kanssa.
- Spex-sivutuet on suunniteltu ja tarkoitettu käytettäväksi kaikkien Spex-sarjan selkätukien kanssa.
- Spex-sivutuet ja -mekanismit on testattu ja sertifioitu Spex-tuotemerkille ja ne eivät ehkä sovi asennettaviksi muiden tuotemerkkien pyörätuolien selkätukiin.
- Spex-sivutuet ja -mekanismit eivät sovi asennettaviksi toisiin tuotteisiin tai käytettäväksi muulla tavoin kuin yhdessä selkätukien kanssa.

Turvallisuusohjeet

Lue vammautumisten välttämiseksi kaikki tämän käyttöohjeen ohjeet ja varoitukset, perehdy niihin ja noudata niitä ennen kuin alat asentaa ja käyttää Spex-sivutukea. Pyörätuolien ja niiden lisävarusteiden käyttöön liittyy vaaroja. Jos käytät väärin pyörätuolia tai sivutukea, voit vammautua vakavasti. Jos sivutuki lakkaa toimimasta aiotulla tavalla, ota heti yhteyttä valtuutettuun Spex-toimittajaasi ennen kuin jatkat sivutuen käyttöä. Kaikista vaarallisista vaaratilanteista tämän tuotteen yhteydessä tulee raportoida Spex Ltd:lle.

Vaahtomuovipehmuste ja tekstiilipäällyste täyttävät Kalifornian osavaltion California Technical Bulletin 117 -määritysten syttyvyyttä koskevat vaatimukset. Tässä tuotteessa käytetyt tekstiilit voivat aiheuttaa joissain harvinaisissa tapauksissa ihoärsytystä henkilöille, joilla on herkkä iho. Jos sinulla esiintyy ihon punoitusta tai kutinaa, ota yhteyttä terveydenhuoltopalvelun tuottajaasi.

Vastuuvapauslauseke: Spex ei ole vastuussa tuotteidensa terapeuttisesta tehosta. Vastuumme liittyy tuotteidemme ominaisuuksiin tarjota pyörätuolissa istuville turvallinen ja luotettava asento ja istumismukavuus siinä laitteistossa, johon ne on asennettu.



VAROITUS

1. Sivutukien kannattimet toimitetaan osina ja toisiinsa löyhästi kiinnitettyinä. Asentajan vastuulla on varmistaa, että kaikki osat asennetaan oikein ja kiristetään ennen kuin pyörätuolia käytetään.
2. Sivutukia saa asentaa ja säätää vain valtuutettu jälleenmyyjä tai ammattitaitoinen terapeutti.
3. Sivutukia ei saa muokata tai muuttaa, koska muuten takuu lakkaa olemasta voimassa.
4. Käytä vain alkuperäisiä Spex-lisätarvikkeita, -osia ja kiinnikeosia.
5. Älä koskaan nosta pyörätuolia sivutuista.
6. Älä käytä sivutukia, jos niistä puuttuu kiinnikeosia, ne eivät toimi tai ovat rikki. Anna korjaukset, vaihdot tai säädöt ammattitaitoisen asentajan suoritettaviksi.
7. Huonosti sovitettu sivutuki voi pahentaa asentoon liittyviä ongelmia ja käyttäjän kokonaisturvallisuutta.
8. Käyttäjä ei saa kohdistaa sivutukiin liian suurta voimaa.
9. Kun sivutuki käännetään pois, on varmistettava, että avustaja kannattelee pyörätuolin käyttäjää niin, ettei tämä pääse putoamaan pyörätuolista.
10. Ota huomioon kääntyviin osiin liittyvä puristumisvaara. Varmista, että kaikki kehonosat ovat turvassa osien liikkumisen ja säätöjen aikana.
11. Sivutukien lukitusmekanismin tulee aina lukkiutua kunnolla. Jos se ei lukkiudu kunnolla, älä käytä varustetta.
12. Spex-sivutukia tulee käyttää siten, että pyörätuolissa istuvan lantio on tuettuna lantiovyöllä.
13. Jos pyörätuolin käyttäjä nojautuu huomattavasti tai voimakkaasti toiselle sivulle, on tehtävä perusteellinen asennon arviointi, jotta voidaan varmistaa oikea pyörätuolin istuinkokoonpano ennen sivutukien asentamista.
14. Älä käytä Spex-sivutukia tai -mekanismeja muihin kuin niille suunniteltuihin tarkoituksiin.
15. Erityistä varovaisuutta on noudatettava, kun pyörätuolin käyttäjää siirretään pois pyörätuolista. Käyttäjä voi pudota pyörätuolista tai vammautua, kun tuet irrotetaan.

16. Älä koskaan käytä sivutukea ilman sen päällystettä. Varovaisuutta on noudatettava avotulen tai palavien savukkeiden läheisyydessä. Jos sivutukea käytetään ilman päällystettä, syttymisen ja ihovaurioiden vaara suurenee.

Käyttöympäristö

Kosteus: Pidä sivutuki aina kuivana, koska sen altistuminen vedelle tai suurelle kosteudelle voi aiheuttaa korroosiota, heikentää sivutuen toimintaa tai aiheuttaa sen rikkoutumisen. Jos sivutuki tulee kosteaksi tai märäksi, pyyhi se perusteellisesti kuivalla liinalla mahdollisimman pian. Sivutukea ei saa käyttää suihkussa tai vesialtaassa.

Lämpötila: Sivutuki ei ehkä toimi aiotulla tavalla, jos sitä käytetään ääriämpötiloissa. Pidä sivutuki poissa äärimmäisen kuumuuden tai kylmyyden lähteiden lähetyviltä välttääksesi metalliosista aiheutuvat palo- ja paleltumavammat.

Lika: Pienet hiukkaset, kuten pöly, lika ja hiekka, voivat haitata sivutuen parasta mahdollista toimintaa. Tarkista säännöllisesti, ettei sivutuen aukkoihin ja liikkuviin osiin ole kertynyt likaa.

Kunnossapito ja puhdistaminen

Tarkista, että kiinnikkeosat toimivat oikein, ja vaihda ne muussa tapauksessa välittömästi. Spex suosittelee, että kaikki kiinnikkeet tarkastetaan puolen vuoden välein, etteivät ne ole kuluneita tai ettei niissä ole irtonaisia pultteja tai rikkiäisiä osia. Löysät kiinnikkeet tulee kiristää uudelleen asennusohjeiden mukaisesti. Ota heti yhteyttä Spex Seatingin jälleenmyyjään vaihtaaksesi rikkiäiset osat. Älä jatka tuotteen käyttöä, jos olet havainnut siinä irtonaisia tai rikkoutuneita osia. Jos sinulla on kysyttävää puhdistamiseen liittyen, ota yhteyttä valtuutettuun Spex Seating -jälleenmyyjään. Sivutuen odotettavissa oleva käyttöikä on 5 vuotta.

Spex suosittelee käyttämään vetyperoksidia (AHP) sisältäviä desinfiointipyyhkeitä. Tätä desinfiointituotetta on käytettävä valmistajan ohjeiden mukaisesti. Spex ei ota vastuuta desinfioinnin tehokkuudesta.

Kannatin osien puhdistaminen

Kannattimet voidaan pyyhkiä puhtaaksi miedolla pesuainevedellä. Huuhtelee puhtaalla vedellä. Kuivaa perusteellisesti huuhtomisen jälkeen.

Päällysteen puhdistaminen

Pese päällyste lämpimässä 40-asteisessa vedessä. Kuivaa ripustettuna tai kuivausrummussa matalassa lämmössä. Ei saa silittää, käyttää valkaisuaineita tai

puhdistaa kuivapesulla. Jos käytetään kemiallisia puhdistusaineita, päällyste on huuhdottava vedessä perusteellisesti, jotta siitä saadaan pois kemiallisten aineiden jäämät, ja päällysteen on annettava kuivua täysin ennen seuraavaa käyttöä.

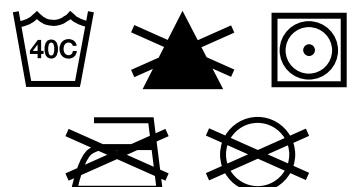

Sivutuen osat

Hankkimaasi sivutukeen kuuluvat seuraavat osat:

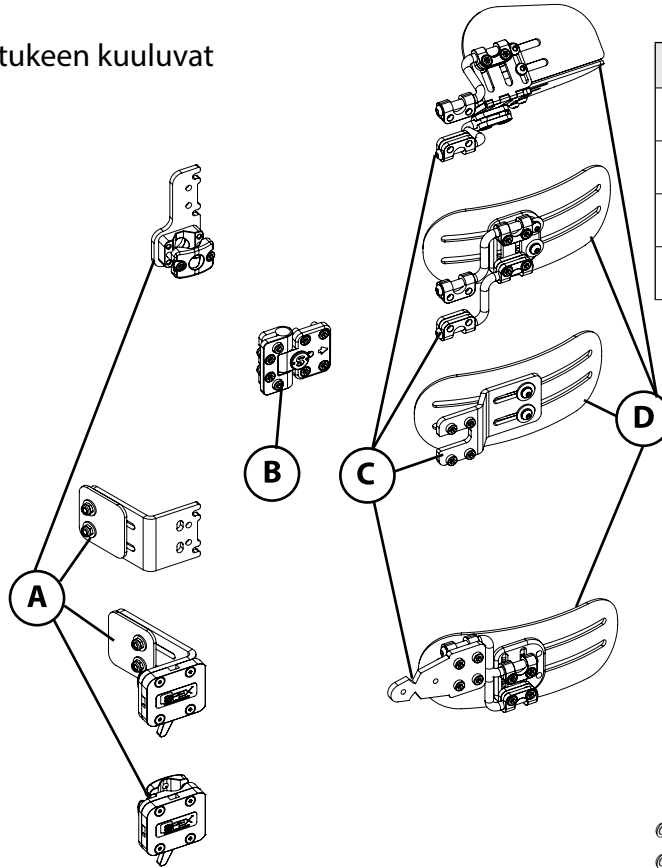

	Nimike	Määrä
A	Kiinnityslevy	1
B	Saranaosa	1
C	Säädettävä kiinnike	1
D	Sivutuen pehmuste	1

Edellä mainituista osista on useita vaihtoehtoja, jotka on kuvattu oikealla. Hankkimassasi sivutuessa voi olla kuvassa näkyvä pidennyslevy.

Huomautus: Pikairrotusmahdollisuudella varustetuissa sivutuissa voi olla ylimääräiset sivuttaiset pidennysosat syvyyden lisäämistä varten, ks. tarkemmat tiedot sivulta 8.

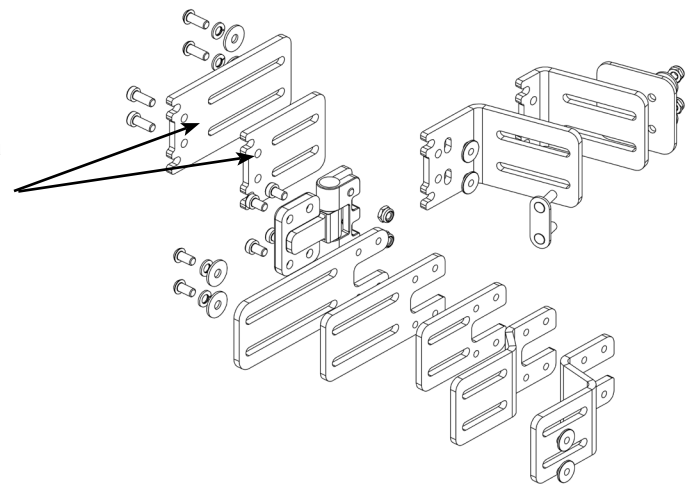

Lasten sivutuissa on samat osat, mutta ne näyttävät tältä:

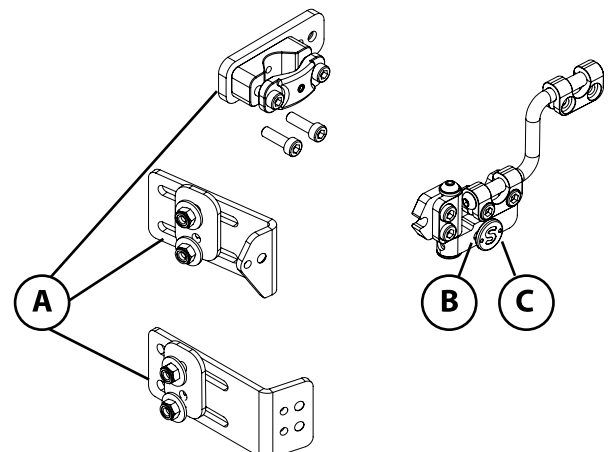

Sivutuen kiinnittäminen selkätukeen

Tarvittavat työkalut: 4 mm:n, 5 mm:n kuusiotappiavain, 10 mm:n lenkkiavain

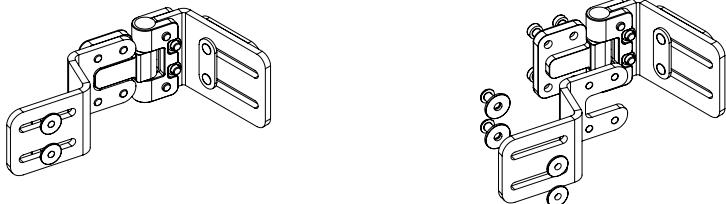

1. Aseta sivutuen kumityyny takalevyä vasten kuvan mukaisesti.



VAROITUS

Kumityynyn on oltava kannattimen ja takalevyn välissä ja sitä on aina käytettävä.

2. Kiristä M6-mutterit 10 mm:n lenkkiavaimella. Älä kiristä liikaa.

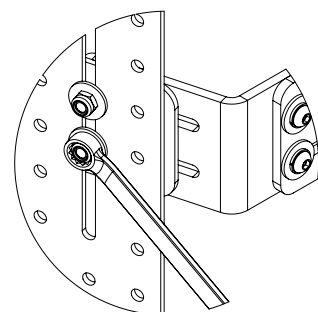
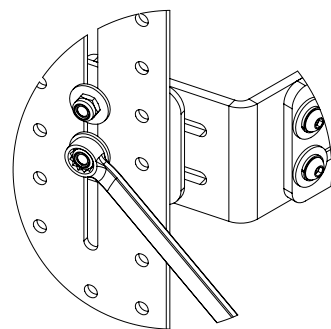
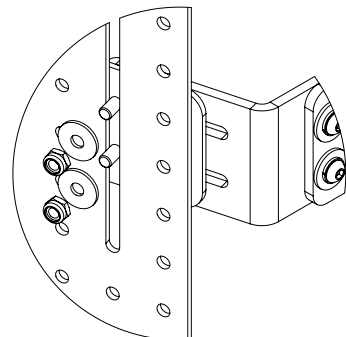

Leveyden/korkeuden säätäminen

1. Avaa M6-muttereita 10 mm:n lenkkiavaimella.
2. Siirrä sivutuki haluttuun kohtaan.
3. Kiristä M6-mutterit

Kiinnittäminen pystytankoihin

Kun kiinnityslevyjen sijasta käytetään pystytankoihin tarkoitettuja kiinnikkeitä, noudatetaan seuraavia ohjeita:

1. Käytä 4 mm:n kuusiotappiavainta (lasten sivutuissa 5 mm:n kuusiotappiavainta) irrottaaksesi 2 pystysuunnassa päällekkäistä ruuvia (lasten sivutuissa 1 ruuvi).
2. Laita ulompi kiinnike paikalleen pystytangon päälle ja kiristä lujasti.

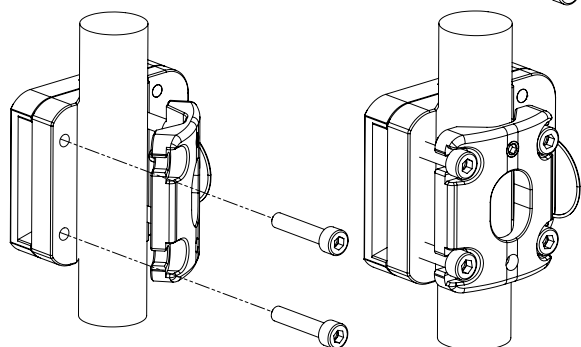
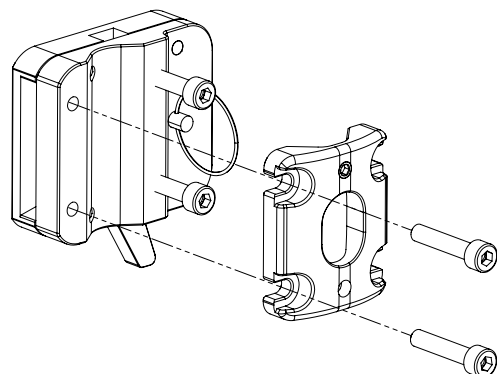

Syvyyden lisäsätömahdollisuus

1. Erillinen pidennyskannatin kuvassa: nro 1266-2430-100

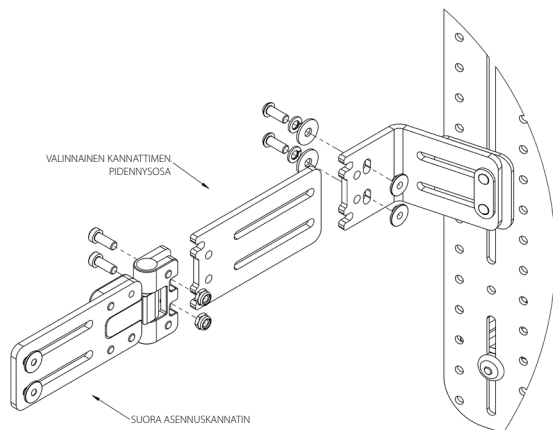

2. Säädä sivutukea tarpeen mukaan syvyyssuunnassa pidennyskiinnikettä käyttäen. Varmista, että kiinnikkeet on kiristetty oikein.

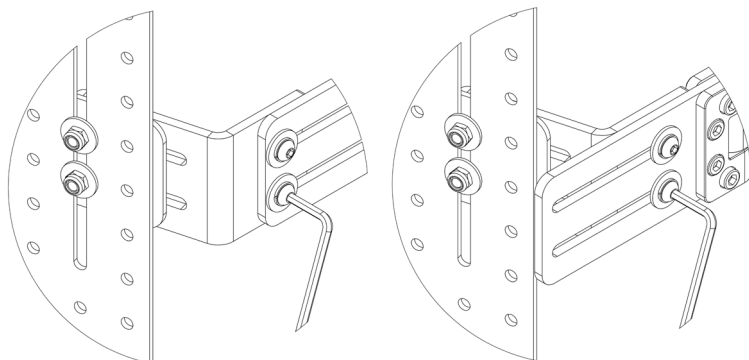

3. Kun käytetään pikairrotusmahdollisuudella varustettua sivutukea: Lisäsyvyyttä saadaan käyttämällä varaosina saatavia sivusuuntaisia pidennysosia.

- Irrota sivusuuntaisten pidennysosien päissä olevat 4 kupuruuvia
- Laita pidennysosat kiinnikkeisiin
- Kiinnitä 4 kupuruuvia takaisin pidennysosiin

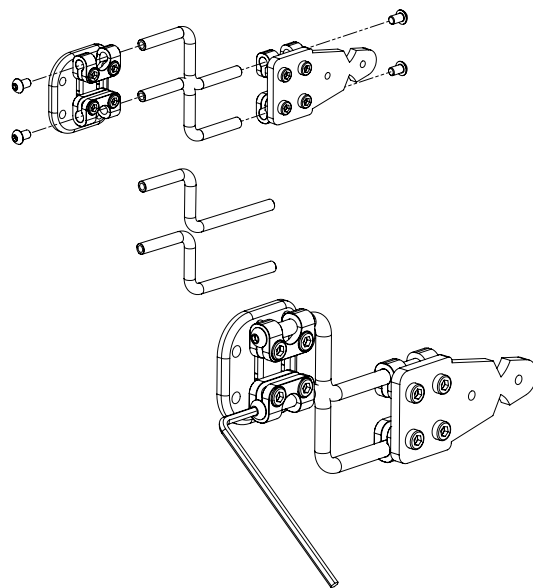

Kulman säätäminen

1. Muuta sivulevyn kulmaa säätämällä hopeanvärisiä ruuveja.

Kun olet valmis, kiristä ruuvit ja varmista, että sivutuki ei pääse liikkumaan.



VAROITUS

Hopeanväriset ruuvit on kiristettävä ennen kuin pyörätuolin käyttäjä istuu pyörätuoliin. Säännöllisin väliajoin on tarkastettava, että hopeanväriset ruuvit ovat riittävän kireällä.

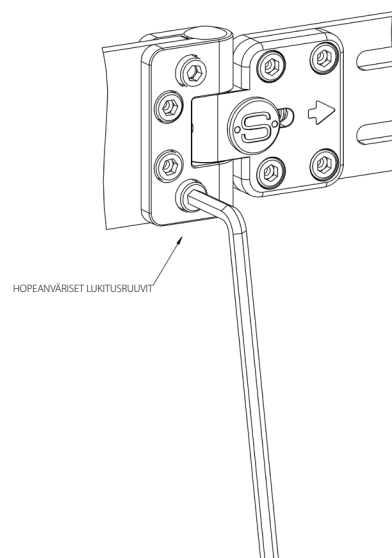

Syvyyden säätäminen

1. Irrota vetoketjulla varustettu päällyste ja vahtomuoviosio ennen säätämistä.

Siirrä levyn sijaintia säätämällä kuvassa näkyvää kahta kiinnikettä 4 mm:n kuusiotappiavainta käyttäen.

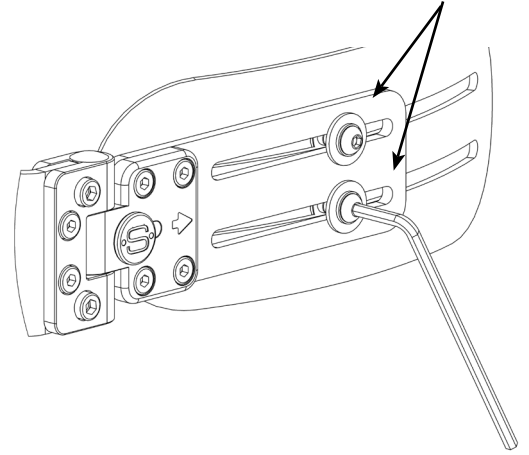

Sivusuuntaisten pidennysosien säätäminen (jos asennettuina)

1. Säädä levyn kulmaa ja korkeutta 5 mm:n kuusiotappiavainta käyttäen.

Löysää kuvassa näkyvää kahdeksaa kiinnityskohtaa säätääksesi levyn haluamallasi tavalla.

2. Säädä levyn paikkaa säätämällä kuvassa näkyvää kahta kiinnityskohtaa 4 mm:n kuusiotappiavainta käyttäen.

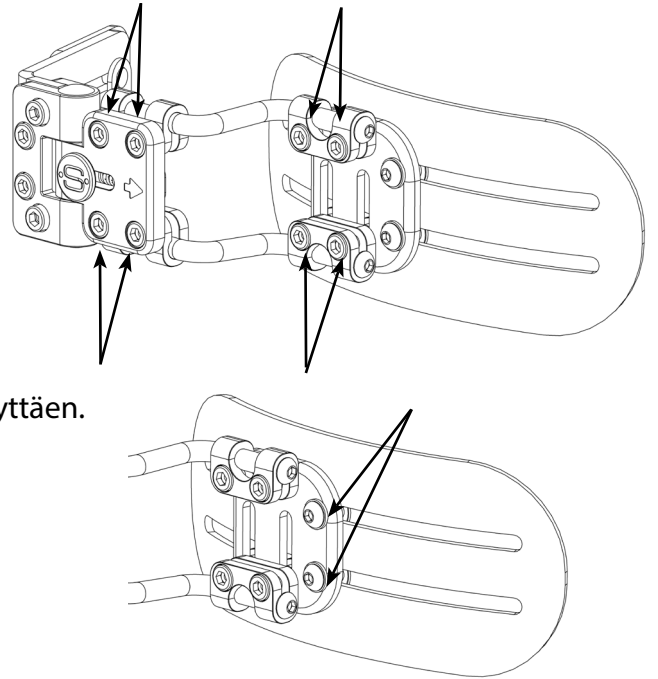

Kääntömekanismin vapauttaminen

1. Avaa sivutuki työntämällä painiketta.
2. Jos sivutukeen kohdistuu paljon voimaa, sivutuen kiinnikkeitä voidaan vahvistaa kuvassa näkyvällä lisäkannattimella.

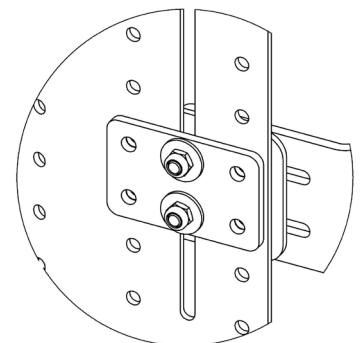
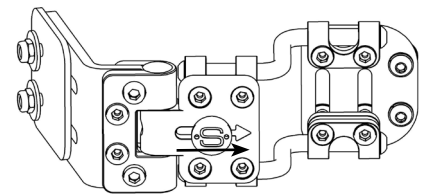

Pikairrotusmekanismin vapauttaminen (jos sellainen on asennettuna)

1. Vedä vipua eteenpäin ja irrota sivutuki.
2. Laita sivutuki paikalleen työntämällä se kannattimeen niin, että se lukkiutuu paikalleen.



VAROITUS

Varmista, että sivutuki on lukittunut paikalleen, yrittämällä vetää tukea pois käyttämättä irrotusvipua.

3. Kiinnitä sivutuki kiinteästi ja estä sen irrottaminen laittamalla mekanismiin lukitustappi ja varmistamalla, että se lukitsee mekanismin ulokkeen.



VAROITUS

Varmista mekanismin lukitus yrittämällä vapauttaa sivutuen. Kun sivutukea käytetään kuljetuksen aikana, lukitustappin tulee olla paikallaan lukitsemassa mekanismin.

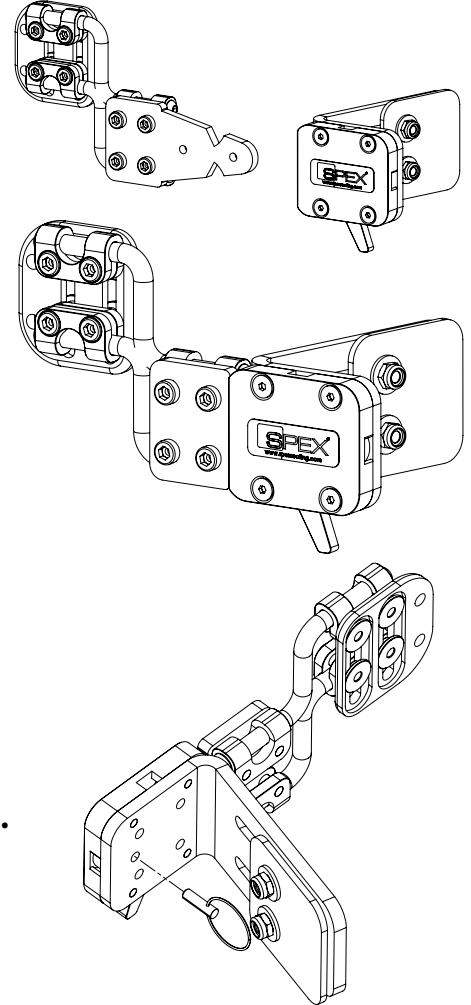

Kulmasivutuen säätäminen (jos sellainen on asennettuna)

1. Käytä 4 mm:n ja 5 mm:n kuusiotappiavaimia, kun säädät kulmasivutuen kulmaa, korkeutta, pehmusteen kaltevuuskulmaa ja syvyyttä.

Löysää kuvassa näkyviä kahtatoista kiinnityskohtaa säätääksesi levyt haluamallasi tavalla.

2. Aseta pehmusteen kulma, korkeus ja kaltevuuskulma kiristämällä kuvassa näkyviä kahdeksaa kiinnityskohtaa.

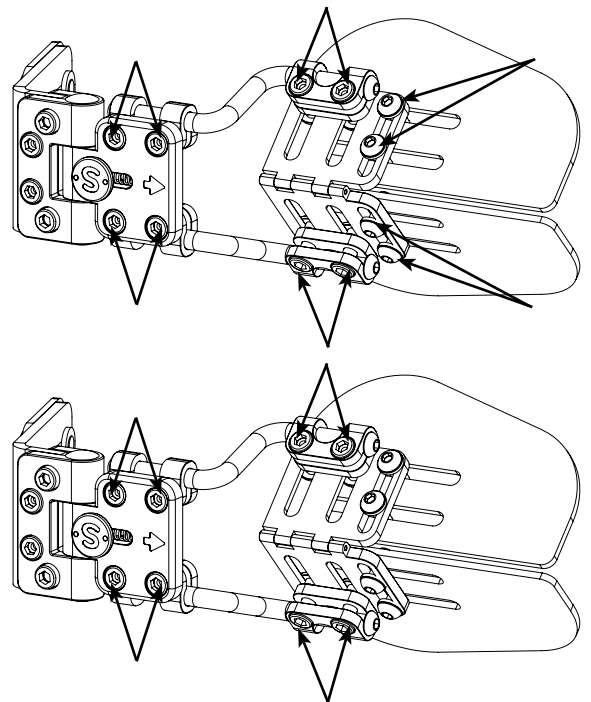

- 3.** Kiristä viimeksi loput neljä kiinnityskohtaa säätääksesi pehmusteen syvyyden ja kaltevuuskulman.



VAROITUS

Varmista, että löysäät säätöä varten kuvassa näkyviä neljää kiinnitysruuvia tarpeeksi että ne pääsevät liukumaan vapaasti urissaan. Kiristä sitten ruuvit sopivaan asentoon niin, ettei vaahtomuovipehmuste mene kasaan tai joudu venytetyksi.

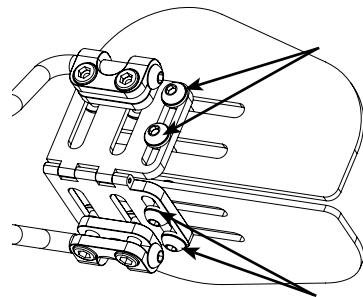

Valmistelut toista käyttäjää varten

Kun käyttäjä on lopettanut Spex-sivutuen käytön, sivutuki on valmisteltava ja puhdistettava perusteellisesti toista käyttäjää varten. Seuraavassa annetaan tarkat ohjeet Spex-sivutuen valmistelusta toista käyttäjää varten.

Spex suosittelee käyttämään vetyperoksidia (AHP) sisältäviä desinfiointipyyhkeitä. Tätä desinfiointituotetta on käytettävä valmistajan ohjeiden mukaisesti. Spex ei ota vastuuta desinfioinnin tehokkuudesta.

Spex ei ota vastuuta kontaminaatiosta, ristiintartunnasta tai vaurioista.

Kohde	Menetelmä
Turvallisuuden tarkastus	On tarkastettava, ettei missään osassa näy kulumisen tai murtumisen merkkejä.
Pehmusteiden päällysteet	Pehmusteiden uloimmat päällysteet on vaihdettava niiden kunnosta riippumatta.
Kannatinosat ja kiinnikkeet	Varmista, että mekanismin osat ovat paikoillaan ja että ne toimivat turvallisesti. Jos jotain osia puuttuu, ne on tilattava. Tarkista, ettei sivutuessa näy kulumia tai murtumia. Jos sivutuessa näkyy kulumia tai murtumia, se on poistettava käytöstä ja hävitettävä. Puhdista kannatinosat ja kiinnikkeet miedolla puhdistusaineella ja laadukkaalla desinfiointiaineella, kuten vetyperoksidia (AHP) sisältävillä desinfiointipyyhkeillä ja varmista, ettei missään kohdassa ole pinttynyttä likaa.

Käytöstä poistaminen ja kierrätys

Hankkimasi Spex Seating System -tuote on valmistettu erilaisista materiaaleista, joista suurin osa voidaan kierrättää. Kun tuote on tullut käyttöikänsä päähän ja olet tuotteen laillinen omistaja, älä heitä tuotetta pois tavallisen kotitalousjätteen tapaan, vaan toimita Spex-tuotteesi hyväksytyyn keräys- ja kierrätyspisteeseen, jotta se voidaan käsitellä paikallisten lakien ja säännösten mukaisesti.

Käytöstä poistettujen Spex-tuotteiden keräyksellä ja kierrätyksellä voidaan suojella ympäristöä ja auttaa säästämään luonnonvaroja.

Kuljetusturvallisuus



VAROITUS

Kun pikairrotusmekanismilla varustettua sivutukea käytetään kuljetuksissa, pidäketapin tulee olla paikallaan mekanismeissa.

Spex Seating System on läpäissyt törmäystestit ja vastaa amerikkalaista RESNA WC-4:2012, Section 20 (WC20) -standardia. Spex Seating System vastaa ISO 16840-4:2009 -standardin vaatimuksia ja se sopii käytettäväksi istuimena moottoriajoneuvossa yhdessä sen kanssa yhteensopivan pyörätuolin rungon kanssa. Noudata kaikkia tämän käyttöohjeen asennus-, käyttö- ja kunnossapito-ohjeita sekä seuraavia kuljetusohjeita. Jos mahdollista, pyörätuolin käyttäjää tulisi kuljettaa ajoneuvon istuimessa ja hänen tulisi käyttää ajoneuvon kiinteästi asennettuja turvavöitä.

Spex Seating System on suunniteltu mahdollistamaan ajoneuvon kiinteästi asennettujen turvavöiden käytön. Spex on saanut arvosanan "erinomainen" (16/16) siitä, että turvavöiden oikea sijoittaminen on helppoa ja siitä, miten turvavyöt saadaan sijoitettua oikein liitteen D mukaisesti. Spex Seating System -tuotteen seuraavat osat on testattu ja todettu sopiviksi käyttää ajoneuvokuljetuksissa:

- Täyskorkeat selkätukimallit
- Istuimen runko
- Istuintyyntyjen eri mallit
- Käsivarsi- ja reisituet
- Sivutuet
- Päätuet

Huomautus: Selkätukia, jotka ovat matalampia kuin käyttäjän hartiatason korkeus, ei ole sertifioitu ja niitä ei suositella käytettäväksi ajoneuvokuljetuksissa. Tällaisia ovat esim. Vigour Lo - ja Vigour Mid -selkätuet.

Kokoonpano, käyttö, kunnossapito ja rajoitukset

- Pyörätuolin kokoonpanoon saa tehdä säätöjä vain ammattitaitoinen terapeutti, pyörätuoliasennusten ammattilainen tai apuvälineasentaja. Jos käytetään yksilöllisesti muokattuja/tilattuja istuinvarusteita, niiden määrittäminen ja asennus on annettava ammattitaitoisen asiantuntijan tehtäväksi.
- Kun laitteistoon on tehty säätöjä, on varmistettava, että kaikki pultit, ruuvit ja mutterit on kiristetty kunnolla takaisin paikoilleen, jotta voidaan varmistaa, että laitteisto on turvallinen ajoneuvokuljetuksessa.
- Varmista, että selkänojan ylä- ja alakiinnitykset sekä istuinosan etu- ja takakiinnitykset on asennettu mahdollisimman etäälle toisistaan, että ne tarjoaisivat mahdollisimman lujan nelipistekiinnityksen pyörätuolin runkoon. Varmista, että pikairrotussalvat ovat lukitut.
- Älä käytä Spex Seating System -istuinta ajoneuvon istuimena, jos istuinkokonaisuudessa on käytetty osia, jotka eivät ole läpäisseet törmäykestestejä. Spex Seating on suunniteltu ja sertifioitu vain Spex-osiä käyttäen. Spex ei kanna vastuuta tilanteissa, joissa Spex Seating -istuinkokoonpanossa on käytetty jonkin muun valmistajan valmistamia istuinosia.
- Tarkista säännöllisin väliajoin, etteivät Spex Seating System -laitteiston kiinnitykset ole löystyneet päivittäisessä käytössä ja kiristä ne tarvittaessa.
- Tarkista, että sivuille taitettavat sivutuet ovat lukitussa asennossa ennen kuin istuinta käytetään ajoneuvossa.

Kuljetusturvallisuus

Turvavöiden oikea sijoittelu

Kun Spex Seating System -istuimia käytetään ajoneuvossa, on aina käytettävä sekä lantioturvavyötä että hartian yli kulkevaa turvavyötä. Seuraavat asiat on varmistettava, jotta pyörätuolissa istuvan turvavyöt olisivat oikein asetetut:

- Lantiovyön tulee kulkea alhaalla lantion etupuolella lähellä lantion ja reisien yhtymäkohtaa.
- Lantiovyön tulee olla 30 - 75 asteen kulmassa vaakasuuntaan nähden, mieluiten 45 - 75 asteen kulmassa vaakasuuntaan nähden (kuvan 2 mukaisesti).
- Kolmen pisteen turvavyön kiinnityssoljen tulee olla kosketuksissa pyörätuolissa istuvan kehon kanssa ja poissa pyörätuolin osista.
- Kolmen pisteen turvavyön hartian yli kulkevan vyön ja lantiovyön yhtymäkohdan tulee sijaita lähellä sen hartian vastakkaista lantioluuta, jonka yli poikittain kulkeva vyö kulkee, eikä lähellä pyörätuolissa istuvan keskiviivaa.
- Turvavöitä ei saa vetää pyörätuolin pyörien kautta tai pyörätuolin kädensijojen päältä, eivätkä mitkään pyörätuolin osat saa olla pyörätuolissa istujan ja turvavöiden välissä.
- Kehon yläosan kautta kulkevien turvavöiden tulee kulkea suoraan hartian keskikohdan kautta ja olla kosketuksissa hartian kanssa.
- Turvavyöt tulee säätää mahdollisimman kehonmyötäisiksi ja käyttäjän kannalta mukaviksi.
- Turvavyöt eivät saa olla kiertyneinä niin, että niiden kontaktiala käyttäjään nähden pienenee.



Kuva 1

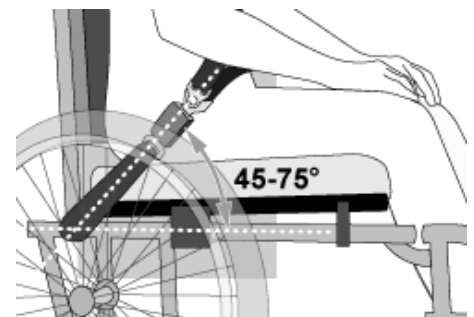

Kuva 2



Kuva 3a - Lantiovyö on asetettu väärin pyörätuolin rakenteiden päältä.



Kuva 3b - Turvavyöt on vedetty ja asetettu oikein pyörätuolissa istuvan päälle.

 **VAROITUS**

1. Käyttäjän hartioiden yläosan ja selkänojan yläosan välinen etäisyys saa olla enintään 16,5 cm.
2. Spex Seating System -istuimia tulee käyttää vain sellaisissa pyörätuolien rungoissa, jotka on testattu osana pyörätuolirakennetta, joka vastaa niiden toimintakyvylle asetettuja ISO 7176-19 - ja RESNA WC-4:2012, Section 19 -standardien vaatimuksia.
3. Spex Seating System -istuimia tulee käyttää vain pyörätuolien rungoissa, joissa on neljä kiinnityskohtaa ja lantiovyön kiinnityskohdat, jotka vastaavat RESNA WC-4: 2012, Section 19 -standardin vaatimuksia.
4. Pyörätuolissa tulee olla merkintä siitä, että se sopii käytettäväksi istuimena ajoneuvossa, ja että se on dynaamisesti testattu ja todettu ISO 7176-19 -standardin toimintakykyä koskevat vaatimukset täyttäväksi ja että se on asennettu, sitä on käytetty ja pidetty kunnossa valmistajan ohjeiden mukaisesti.
5. Spex Seating -tuotetta tulee käyttää vain tässä käyttöohjeessa kerrotulla tavalla.
6. Pyörätuolissa istuvan tehokkaaseen kiinnittämiseen ja suojaamiseen fyysisessä kontaktissa ajoneuvoon tulee käyttää sekä lantiovyötä että hartian yli kulkevaa turvavyötä osana ISO 10542-1 -standardin vaatimukset täyttävää pyörätuolin kiinnitys- ja käyttäjän turvavyöjärjestelmää (WTORS). Turvavyöiden tulee olla yhteensopivia kulloisenkin pyörätuolin kanssa ja niiden tulee olla kiinnitettyinä käyttäjään WTORS-valmistajan ohjeiden mukaisesti.
7. Selkätuot, joissa on säädettävä kallistusmekanismi, eivät saa olla ajoneuvokuljetuksissa kallistettuina yli 30 asteen kulmassa pystysuoraan asentoon nähden, mikäli se ei ole välttämätöntä pyörätuolissa istuvan sairaudentilan tai asennon asettamien tarpeiden takia.
8. Jos selkätuki on säädettävä kuljetuksessa suurempaan kuin 30 asteen kulmaan, hartian yli kulkevan ylemmän turvavyön kiinnityskohta tulee säätää taaksepäin, jotta turvavyö olisi kosketuksissa pyörätuolissa istuvan hartian ja rinnan kanssa.
9. Spex Seating -tuotteita saa käyttää vain, kun käyttäjä istuu ajoneuvossa kasvot menosuuntaan.

 **VAROITUS**

10. Jotta voidaan vähentää ajoneuvossa kuljetettavien loukkaantumisriskiä, pyörätuoliin asennetut jäykät tasot, joita ei ole tarkoitettu erityisesti käytettäväksi kuljetuksen aikana:
 - a. on irrotettava ja kiinnitettävä erikseen ajoneuvon sisälle tai
 - b. kiinnitettävä pyörätuoliin niin, etteivät ne pääse irtoamaan törmäyksen seurauksena ja
 - ne on sijoitettava niin, että tason takareunan ja pyörätuolissa istuvan vatsan ja/tai rinnan väliin jää vähintään 75 mm tilaa niin, ettei taso estä turvavöiden oikeanlaista käyttöä, ja
 - tason takareunan ja pyörätuolissa istuvan välissä pitää olla törmäysenergiaa absorboivaa pehmustetta.
11. Istuinrakenteeseen tai sen osiin ei saa tehdä muutoksia eikä niitä saa korvata kysymättä ensin neuvoa Spex-tuotteiden edustajalta.
12. Kuljetuksen aikana on suositeltavaa käyttää asennon mukaista pyörätuolin runkoon kiinnitettyä lantiovyötä, mutta lantiovyö on silloin sijoitettava niin, ettei se estä törmäyksen kannalta oikein sijoitettujen turvavöiden käyttöä. Vyö ei suojaa törmäystilanteissa muuten kuin vain siinä tapauksessa, että asennon mukainen turvavyö on suunniteltu vastaamaan WC19-standardin vaatimuksia ja toimimaan niiden mukaisesti.
13. Asentoa tukevia laitteita, joita ei ole määritetty vastaamaan ISO 16840-4 -standardia, voidaan käyttää ajoneuvossa, mutta niihin ei pidä luottaa pyörätuolissa istuvan turvavöinä.
14. Sekä lantiovyötä että hartian yli kulkevaa turvavyötä, jotka vastaavat WC18- ja/tai WC19-standardia, tulee käyttää rajoittamaan pyörätuolissa istuvan liikettä törmäystilanteissa ja vähentämään todennäköisyyttä, että pyörätuolissa istuva sinkoutuu ajoneuvon ulkopuolelle ja/tai iskeytyy ajoneuvon sisäosiin ja saa vammoja.
15. Turvavyöt tulee sijoittaa pyörätuolissa istuvalle WTORS-valmistajan ohjeiden mukaisesti.

VAROITUS

16. Selkätuen asennuskiinnikkeiden tulee olla asennettuina oikein. Katso käyttöohjeen kohta, jossa annetaan ohjeet selkätuen asennuskiinnikkeiden kiinnittämisestä.
17. Jos pyörätuolia kuljetetaan niin, ettei siinä istu kukaan, pyörätuoli on silti kiinnitettävä WTORS-määritysten mukaisesti.
18. Lapset, jotka painavat alle 22 kiloa, tulee siirtää pyörätuolin istuimesta ajoneuvossa käytettäväksi tarkoitettuun lasten turvaistuimeen.
19. Pyörätuolissa istuvan ympärille etu- ja takapuolelle on jätettävä riittävästi tyhjää tilaa. Pyörätuolin etupuolella olevan tyhjän tilan tulee olla suurempi, jos ei käytetä hartian yli kulkevaa turvavyötä.

JOS NÄITÄ VAROITUKSIA EI NOUDATETA, PYÖRÄTUOLIN KÄYTTÄJÄ TAI MUUT VOIVAT LOUKKAANTUA VAKAVASTI.



HUOMAUTUS: Takana oleva tyhjä alue mitataan pyörätuolissa istujan pään takimmaisesta kohdasta. Edessä oleva tyhjä tila mitataan pyörätuolissa istujan pään etummaisesta kohdasta.

Istumakorkeus päälakeen mitattuna (HHT) on pienikokoisella aikuisella naisella noin 1200 mm ja pitkällä aikuisella miehellä noin 1550 mm.

VAROITUS

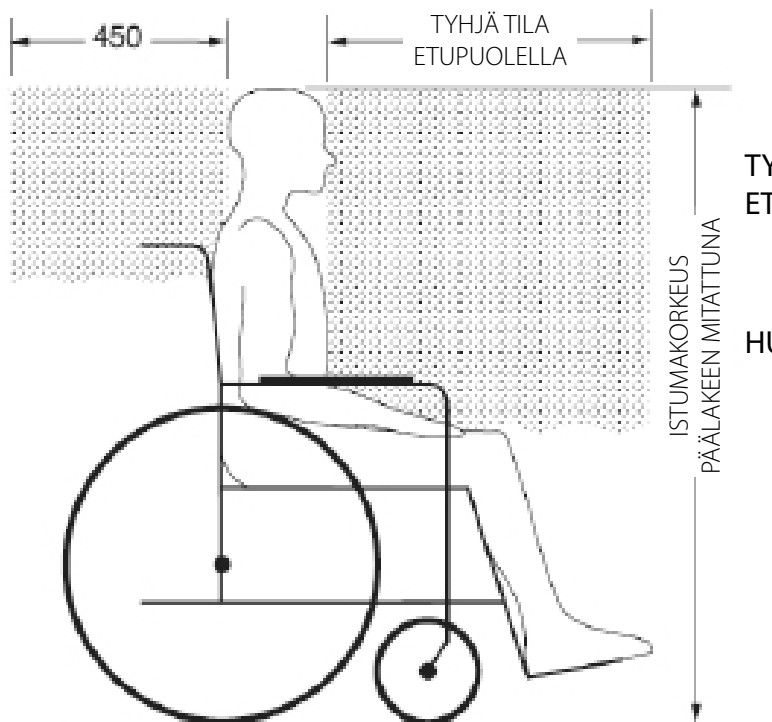

NÄKYMÄ SIVULTA

TYHJÄ TILA ETUPOOLELLA 650 mm hartian yli kulkevaa turvavyötä käytettäessä
950 mm vain lantiovyötä käytettäessä

HUOMAUTUS: On erittäin suositeltavaa käyttää sekä lantiovyötä että hartian yli kulkevaa turvavyötä.

Suosittelavat tyhjät tilat pyörätuolissa istuvan edessä ja takana. (Huomautus: Tyhjää tilaa koskevaa suositusta ei voi ehkä noudattaa, jos pyörätuolissa istuva on ajoneuvon kuljettaja).

Takuu

Jokainen Spex-sivutuki on tarkastettu huolellisesti, jotta se toimisi parhaalla mahdollisella tavalla, ja sille annetaan materiaali- ja valmistusvirheiden osalta yhden vuoden takuu ostopäivästä lukien sillä edellytyksellä, että se on ollut normaalissa käytössä. Mikäli tuotteessa havaitaan materiaali- tai valmistusvirhe yhden vuoden sisällä alkuperäisestä ostopäivästä lukien, Spex korjaa tai korvaa tuotteen oman harkintansa mukaan ilman veloitusta. Tämä takuu koskee sivutuen osia, joihin kuuluvat pehmuste, päällyste ja kannatinosat. Takuu ei kata normaalista kulumisesta ja käytöstä aiheutuvia vikoja, kuten reikiintymistä, repeytymiä tai kuumuudesta aiheutuneita vikoja tai vikoja joka aiheutuvat siitä, että asiakas on käyttänyt jotain sivutuen osia väärällä tavalla.

Takuuasioissa ja korjauksissa tulee kääntyä lähimmän valtuutetun Spex-jälleenmyyjän puoleen. Tuotteelle ei myönnetä tässä mainittuja erityisiä takuita lukuun ottamatta mitään muita takuita, kuten välillisiä takuita myytävyydestä ja sopivuudesta tiettyyn tarkoitukseen. Tuotteelle ei myönnetä mitään tässä mainittua pidempää takuuta. Erityisten takuehtojen rikkomisesta aiheutuvat korvaukset on rajattu tuotteen korjaamiseen tai korvaamiseen. Takuehtojen rikkomisesta aiheutuviin vahinkoihin ei missään tapauksessa lueta mahdollisia seuraamuksellisia vahinkoja eivätkä niistä aiheutuvat kustannukset voi ylittää määrityksiä vastaamattoman tuotteen myynnistä aiheutuneita kustannuksia. Sivutuen sarjanumero saadaan näkyviin avaamalla sivutuen pehmusteen päällyste.



32 Detroit Drive
Rolleston 7675
Uusi-Seelanti



spex

Spex Ltd
Puhelin +64 3 307 9790
Faksi +64 3 307 2820
fasterresults@spexseating.com
www.spexseating.com