

spex



Istuintyyny
Asennus- ja käyttöohje

TÄRKEÄÄ KULUTTAJATIETOA:

Tämä käyttöohje sisältää tärkeitä tietoja, jotka on annettava tämän tuotteen käyttäjälle. Älä ota pois käyttöohjetta ennen tuotteen toimittamista sen loppukäyttäjälle.

JÄLLEENMYYJÄ: Käyttöohje on annettava tuotteen käyttäjälle.

KÄYTTÄJÄ/AVUSTAJA: Lue koko käyttöohje ennen kuin alat käyttää tuotetta ja säilytä käyttöohje myöhempää tarvetta varten. Turvallista kuljettamista koskeva osio ON LUETTAVA ennen kuin istuintyynyä käytetään ajoneuvossa.

Tämä tuote on lääkinnällinen laite.

Käyttäjän nimi:

Sarjanumero

Sisällysluettelo:

Johdanto	2
Käyttötarkoitus	2
Vasta-aiheet	2
Turvallisuusohjeet	3
Painorajoitukset	3
Käyttöympäristö	3
Yhteensopivuus	4
Varoitukset	4
Istuintyyntyn osat	5
Valmistelut toista käyttäjää varten	5
Käytöstä poistaminen ja kierrätys	5
Asennonmukauttamisosion säätäminen	6
Säätäminen lantion vinouden mukaan	6
Spex-istuintyyntyn mukauttaminen	7
Muita mukautusohjeita	8
Istuintyyntyn sijoittaminen	8
Kunnossapito ja puhdistaminen	9
Istuintyyntyn asennonmuokkausosion kaavio	10
Kuljetusturvallisuus – Kokoonpano, käyttö, kunnossapito ja rajoitukset	11
Kuljetusturvallisuus – Turvavöiden oikea sijoittelu	12
Varoitukset	13
Takuu	16

Johdanto

Spex-istuintyyntyn on mukautettu/modulaarinen ja säädettävä istuintyyntyn sekä symmetristä että epäsymmetristä istuma-asentoa varten. Se on suunniteltu tukemaan lantiota ja alaraajoja oikein sekä suojaamaan ihoa. Istuintyyntyn alapinnassa olevan muokattavan osion avulla istuma-asentoa voidaan säätää tarpeen mukaan. Huomautus: Tarkista, ettei osiin ole tullut vaurioita kuljetuksen aikana. Kysy tarvittaessa lisäohjeita Spex-jälleenmyyjältä. Spex suosittelee, että konsultoidaan pyörätuolien toimintaan perehtynyttä toiminta- tai fysioterapeuttia sen määrittämiseksi, sopiiko Spex-istuintyyntyn juuri kyseisen käyttäjän käyttöön.

Käyttötarkoitus

Spex Seating on tarkoitettu toimintarajoitteisille ja/tai vammaisille käyttäjille, jotka tarvitsevat pyörätuolissa erityistä ryhti- tai asentotukea tuomaan keholle mukavuutta istuma-asennossa päivittäisissä askareissa ja ajoneuvolla kuljetettaessa. Se on suunniteltu niin, että sitä voidaan säätää ergonomisesti tarjoamaan kullekin keholle sopivan asennon ja/tai estämään/vähentämään istumiseen tai istuallaan suoritettaviin toimintoihin liittyviä fyysisiä ongelmia.

Vasta-aiheet

1. Pyörätuoliin tarkoitettujen Spex-istuintuotteiden käyttö voi vaikuttaa painopisteeseen, jolloin pyörätuoli voi keikahtaa kumoon ja seurauksena voi olla vammoja. Arvioi aina, tarvitseeko pyörätuoliin asentaa kaatumasteitä tai amputaatio akselia pyörätuolin vakauden parantamiseksi.
2. Tarkista säännöllisesti, ettei iholla näy punoitusta tai ettei painehaavoja ole muodostumassa. Jos iholle kehittyä punoitusta, lopeta tuotteen käyttö ja kysy neuvoa lääkäriltäsi tai terapeutiltäsi.

Turvallisuusohjeet

Lue vammautumisten välttämiseksi kaikki tämän käyttöohjeen ohjeet ja varoitukset, perehdy niihin ja noudata niitä ennen kuin alat asentaa ja käyttää Spex-istuintuotetta. Pyörätuolien ja niiden lisävarusteiden käyttöön liittyy vaaroja. Jos käytät väärin pyörätuolia tai istuintuotetta, voit vammautua vakavasti. Jos istuintuotetta lakkaa toimimasta aiotulla tavalla, ota heti yhteyttä valtuutettuun Spex-toimittajaan ennen kuin jatkat istuintuotteen käyttöä. Kaikista vaarallisista vaaratilanteista tämän tuotteen yhteydessä tulee raportoida Spex Ltd:lle.

Spex-istuintuotetta täyttää ISO 7176-16; Pyörätuolit - Asentotukilaitteiden syyttömiskestävyys -standardin vaatimukset. Päälyste ja vaahtomuovipehmuste täyttävät Kalifornian osavaltion California Technical Bulletin 117 -määritysten syyttömyyttä koskevat vaatimukset. Tässä tuotteessa käytetyt tekstiilit voivat aiheuttaa joissain harvinaisissa tapauksissa ihoärsytystä henkilöille, joilla on herkkä iho. Jos sinulla esiintyy ihon punoitusta tai kutinaa, ota yhteyttä terveydenhuoltopalvelun tuottajaan.

Vastuuvapauslauseke: *Spex ei ota vastuuta tuotteidensa terapeuttisesta tehosta. Vastuumme liittyy tuotteidemme ominaisuuksiin tarjota pyörätuolissa istuville turvallinen ja luotettava asento ja istumismukavuus siinä laitteistossa, johon ne on asennettu.*

Painorajoitukset

- 25,4 - 38 cm Istuintuotteen käyttäjän maksimipaino: **90 kg**
- 41 - 53 cm Istuintuotteen käyttäjän maksimipaino: **160 kg**
- 56 cm Istuintuotteen käyttäjän maksimipaino: **225 kg**



VAROITUS

Älä koskaan ylitä istuintuotteen tai pyörätuolin valmistajan määrittämiä painorajoituksia. Älä koskaan suorita painoharjoittelua, mistä voisi olla seurauksena, että pyörätuolin painorajoitus ylittyy.

Käyttöympäristö

Kosteus: Pidä istuintuotetta aina kuivana, koska sen altistuminen vedelle tai suurelle kosteudelle voi heikentää sen toimintaa tai aiheuttaa sen rikkoutumisen. Jos istuintuotetta tulee kosteaksi tai märäksi, pyyhi se perusteellisesti kuivalla liinalla mahdollisimman pian. Istuintuotetta ei saa käyttää suihkussa tai vesialtaassa.

Lämpötila: Istuintuotetta ei ehkä toimi aiotulla tavalla, jos sitä käytetään ääriämpötiloissa. Pidä istuintuotetta poissa äärimmäisen kuumuuden tai kylmyyden lähteiden lähetyiltä välttääksesi vaahtomuovin toiminnan heikkenemisen.

Lika: Pienet hiukkaset, kuten pöly, lika ja hiekka, voivat haitata istuintuotteen parasta mahdollista toimintaa. Pese istuintuotetta säännöllisesti varmistaaksesi, ettei lika pinty siihen kiinni.

Yhteensopivuus

- Spex-istuintyynty on suunniteltu yhteensopivaksi useimpien pyörätuolien kanssa.
- Spex-istuintyynty tulee asentaa kiinteälle alustalle, kuten kiinteälle istuimelle tai jäykälle istuintyyntyn alustalle, joka mahdollistaa paremman vakauden käyttäjälle.



VAROITUS

**ONNETTOMUUDEN, VAMMAUTUMISEN, KIPEYTYMISEN TAI MENEHTYMISEN VAARA,
JOS VAROITUKSIA EI NOUDATETA**

Kysy neuvoa, jos olet epävarma jostain seuraavista ohjeista

1. Istuintyyntyn käyttäminen pyörätuolissa voi vaikuttaa pyörätuolin painopisteeseen, jolloin pyörätuoli voi keikahtaa taaksepäin ja seurauksena voi olla vammoja tai menehtyminen. Tarkista, onko pyörätuoliin lisättävä kallistumisen estäviä tai muita lisälaitteita vakauden parantamiseksi.
2. Spex-istuintyyntyn saa asentaa ja säätää vain a) valtuutettu Spex-jälleenmyyjä tai -apuvälineteknikko b) biomekaniikkaan perehtynyt ammattitaitoinen terveydenhuoltoalan ammattilainen.
3. Spex-istuintyynty on asennettava vakaalle alustalle. Vakaa alusta tarjoaa käyttäjälle paremman vakauden (istuintyynty pysyy ryhdissään).
4. Istuintyyntyä on kokeiltava, jotta tiedetään, vastaako se käyttäjän tarpeita. Terveystieteiden ammattilaisen tulee tarkistaa, ettei istuintyyntyn käyttäjän ihoon ole kehittymässä paineavoja.
5. Käyttäjän ja/tai hänen avustajansa tulee tarkistaa säännöllisesti, ettei istuintyyntyn käyttäjällä ilmene ihon punoitusta tai ihovaurioita. Jos iho alkaa punoitaa, lopeta istuintyyntyn käyttö heti ja kysy neuvoa lääkäriltä tai terapeutilta. Istuintyynty voidaan mukauttaa paremman asennon aikaansaamiseksi.
6. Kun Spex-istuintyynty mukautetaan käyttäjän tarpeiden mukaiseksi ja se pidetään hyvässä kunnossa, se on erinomainen vaihtoehto henkilöille, joilla on suuri riski saada paineavoja. Mikään istuintyynty ei kuitenkaan voi auttaa täysin estämään istumisesta aiheutuvaa painetta tai paineavoja.
7. Pidä istuintyynty kuivana. Kosteus edistää paineavojen syntymistä.
8. Suosittelemme käyttäjää noudattamaan terveellistä ruokavaliota ja suorittamaan säännöllisesti istumisesta aiheutuvaa rasitusta vähentäviä harjoituksia tai hoitoja paineavojen estämiseksi.
9. Älä jätä Spex-istuintyyntyä ulos yöksi tai alle 5 asteen lämpötilaan. Spex-istuintyyntyn tulee olla huoneenlämpöinen ennen kuin sen päälle istutaan.
10. Vältä teräviä esineitä tai tyyntyn altistumista liialle kuumuudelle tai avotulelle.
11. Spex-istuintyynty on suunniteltu käytettäväksi erityisesti liikkumiseen tarkoitetuissa pyörätuoleissa. Älä käytä tyyntyä millään muulla kuin kuvatulla tavalla äläkä koskaan tee muutoksia tyyntyn.
12. Älä koskaan käytä istuintyyntyä ilman sen päällystettä. Varovaisuutta on noudatettava avotulen tai palavien savukkeiden läheisyydessä. Jos istuintyyntyä käytetään ilman päällystettä, syttymisen ja ihovaurioiden vaara suurenee.
13. Älä koskaan käytä istuintyyntyä ilman inkontinenssisuojusta. Muussa tapauksessa tyyntyn käyttöikä voi lyhentyä.

Istuintyönn osat

Istuintyönnssäsi on seuraavat osat:

	Nimike	Määrä
A	Ulompi päällyste	1
B	Inkontinenssisuojus	1
C	Vaahtomuoviosio	1
D	Asennonmuokkausosio	1

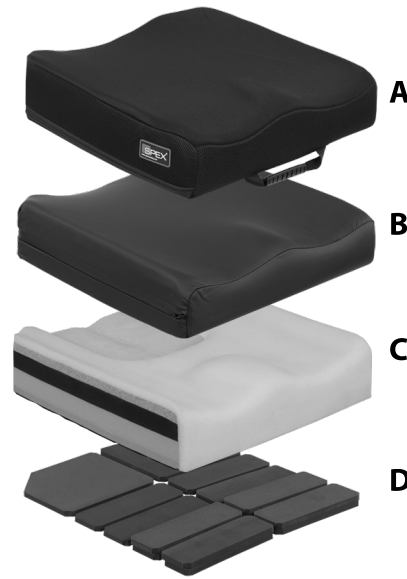

Valmistelut toista käyttäjää varten

Kun käyttäjä on lopettanut Spex-istuintyönn käyttöä, istuintyönn on valmistettava ja puhdistettava perusteellisesti toista käyttäjää varten. Seuraavassa annetaan tarkat ohjeet Spex-istuintyönn valmistelusta toista käyttäjää varten. Spex ei ota vastuuta kontaminaatiosta, ristiintartunnasta tai vaurioista. Spex suosittelee käyttämään vetyperoksidia (AHP) sisältäviä desinfiointipyyhkeitä. Tätä desinfiointituotetta on käytettävä valmistajan ohjeiden mukaisesti. Spex ei ota vastuuta desinfiointin tehokkuudesta.

Kohde	Menetelmä
Turvallisuuden tarkastus	On tarkastettava, ettei missään osassa näy kulumisen tai murtumisen merkkejä.
Pehmusteiden päällysteet	Sekä inkontinenssisuojus että ulompi päällyste on vaihdettava niiden kunnosta riippumatta.
Asennonmuokkausosio	Varmista, että jokaisessa mukautettavassa lokerossa on oikea määrä vaahtomuovityynyjä.
Vaahtomuoviosio	On tarkistettava, että vaahtomuoviosio on ehjä ja puhdas.

Käytöstä poistaminen ja kierrätys

Hankkimasi Spex Seating System -tuote on valmistettu erilaisista materiaaleista, joista suurin osa voidaan kierrättää. Kun tuote on tullut käyttöikänsä päähän ja olet tuotteen laillinen omistaja, älä heitä tuotetta pois tavallisen kotitalousjätteen tapaan, vaan toimita Spex-tuotteesi hyväksytyyn keräys- ja kierrätyspisteeseen, jotta se voidaan käsitellä paikallisten lakien ja säännösten mukaisesti.

Käytöstä poistettujen Spex-tuotteiden keräyksellä ja kierrätyksellä voidaan suojella ympäristöä ja auttaa säästämään luonnonvaroja.

Asennonmukauttamisosion säätäminen

Spex-istuintyynty voidaan mukauttaa sopimaan erilaisiin asentoihin henkilöille, joilla on liikuntarajoitteita tai istumiseen liittyviä ongelmia. Kun asennonmukauttamisosiota säädetään, istuintyyntyn pinta mukautuu käyttäjän mukaan ja parantaa hänen asentoaan, vakauttaa lantion asennon, auttaa jaksamaan istuma-asennossa, lisää mukavuutta ja vähentää istumapainetta. Jos kehon epäsymmetrioiden takia tarvitaan lisämukautusta tai -tukea, voidaan tarvita lisävarusteena saatava 5 asteen säätökiila.

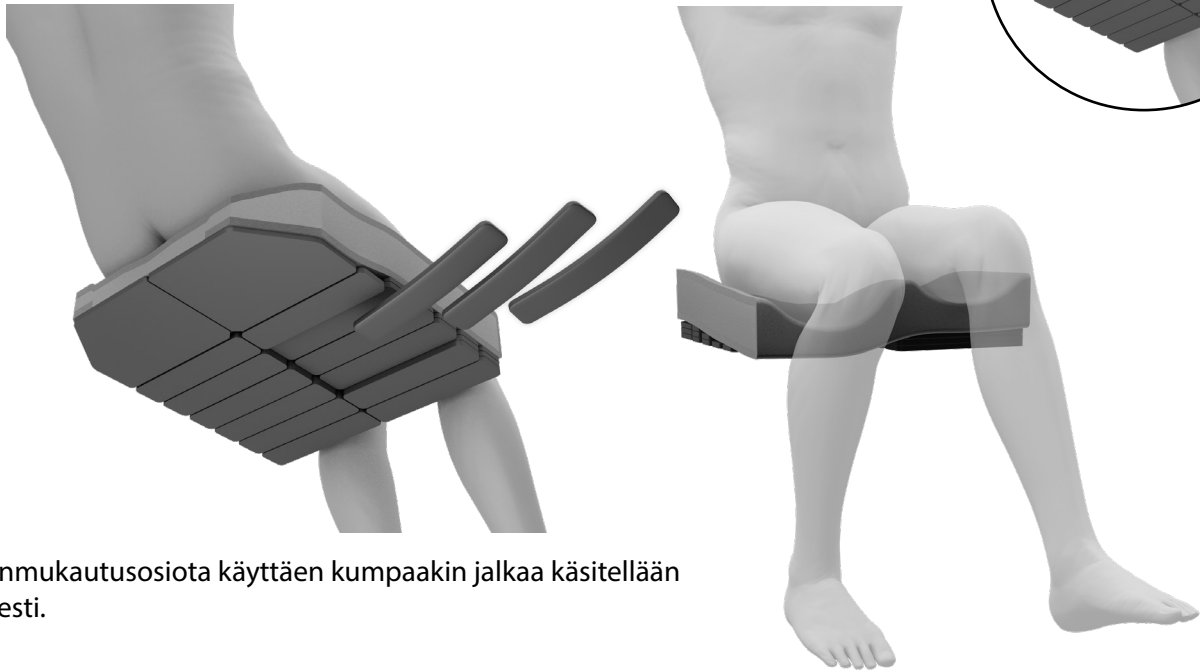
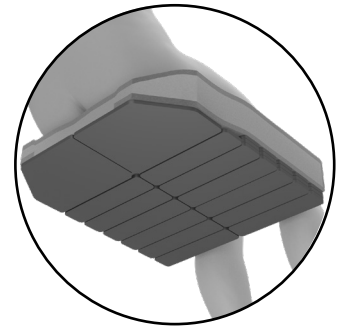

Asennonmukautusosiota käyttäen kumpaakin jalkaa käsitellään itsenäisesti.

Säätäminen lantion vinouden mukaan

Takakulmien säätöpaloja voidaan lisätä tai poistaa kummaltakin puolelta lantion vinouden korjaamiseksi tai mukauttamiseksi. Ylemmät painetta vähentävät kerrokset jätetään ennalleen.

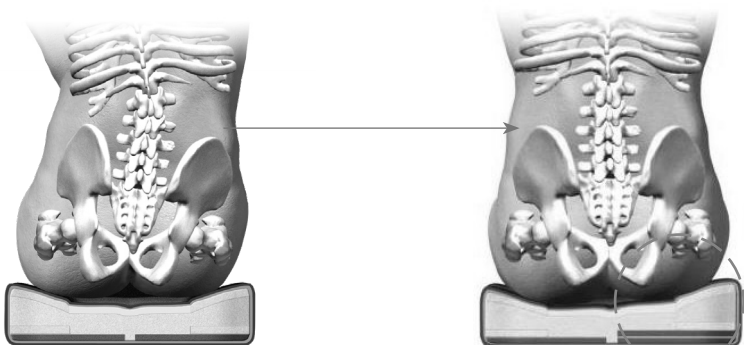

Ei säätöä





Korotettu oikealta puolelta



VAROITUS

Säädöt tulee antaa sertifioidun ja kokeneen terveydenhuollon ammattilaisen, kuten lääkärin, terapeutin tai apuvälineteknikon suorittaviksi. Säädöt tulee tehdä käyttäjän biomekaanisten ominaisuuksien perusteellisen arvioinnin pohjalta.

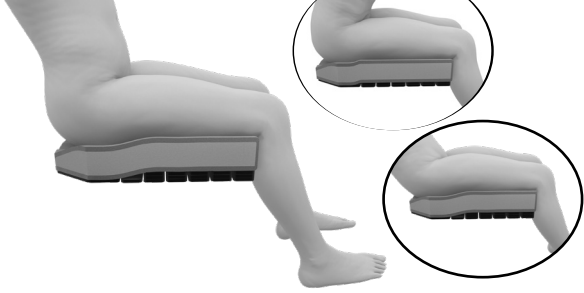
Spex-istuintyön mukauttaminen

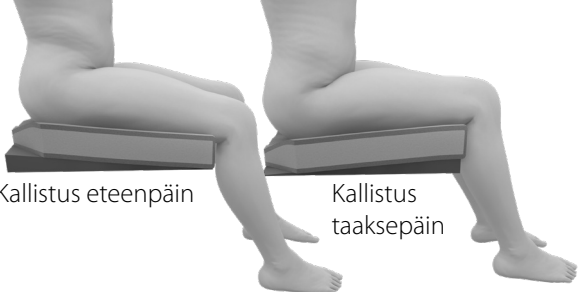
Kuvat on tarkoitettu vain havainnollistamisen avuksi	Vastuuvapauslauseke: Ennen istuintyön valintaa tulee suorittaa kliininen arviointi käyttäjän tarpeiden selvittämiseksi.
	<p>Hienovarainen asennon korjaus</p> <p>Istuintyönä voidaan mukauttaa kummaltakin puolelta tai vain toiselta puolelta. Istuintyön voi tarvittaessa jäädä tasaiseksi.</p>
	<p>Kireät takareidet/rajoittunut lantion taipuminen/lantion kallistuminen taakse</p> <p>Istuintyönä voidaan saada kallistumaan eteenpäin lisäämällä säätöpaloja takaosaan ja poistamalla niitä etupuolelta.</p>
	<p>Asennon hallinta</p> <p>Säätöpaloja lisätään reisien alle, jotta lantion alueelle saadaan parempi hallinta ja tuki.</p>
	<p>Lantion kiertyminen</p> <p>Lantion kiertymistä voidaan hallita asettamalla säätöpaloja kiertymisen aikaansaavan jalan alle (lantion etupuolelle).</p>
 <p>Kallistus eteenpäin</p> <p>Kallistus taaksepäin</p>	<p>Tarvitaanko enemmän tukea/muotoilua?</p> <p>Lisätukea saadaan tarvittaessa lisävarusteena hankittavalla 5 asteen säätökiilalla. Säätökiila voidaan asettaa vain toisen jalan alle tai yksi kiila kummankin jalan alle. Säätökiila voidaan asettaa niin, että saadaan kallistus eteenpäin tai taaksepäin käyttäjän tarpeiden mukaan.</p>

Muita mukautusohjeita

Mukautuksen tulee perustua käyttäjän biomekaanisten ominaisuuksien arviointiin.

- 1.** Lantion kallistuminen eteenpäin: Käytä tasaista istuintyyntä tai nosta istuintyyntä etureunaa hiukan, jotta lantio saadaan neutraaliin asentoon ja/tai istumapaine saadaan kohdistettua istumaluille.
- 2.** Lonkan koukistus: Lantion ja polvien taivutusta voidaan parantaa lisäämällä tukea reisien etuosan alle.
- 3.** Lantion vinous: Alas painuvan lantion osan alle enemmän tukea, ylemmän lantion osan puolta mukautetaan.

Istuintyyntä sijoittaminen

- 1.** Sijoita istuintyyntä reilun senttimetrin verran istuimen rungosta etupuolelle käyttäjän jalkojen suojelemiseksi.
- 2.** Tyynyt etuosan on aina oltava eteenpäin.
- 3.** Tarkista tyynyt koko. Istuintyyntä tulee tukea käyttäjää kauttaaltaan. Jos istuintyyntä on liian pitkä, se pakottaa käyttäjän istumaan niin, että lantio taipuu taaksepäin.
- 4.** Istuintyyntä sivujen tulee olla samansuuntaisia pyörätuolin istuimen tankojen kanssa.
- 5.** Istumismukavuutta voidaan parantaa jalkatukia säätämällä. Säädä jalkatukia niin, että käyttäjän jalat lepäävät tiiviisti, mutta mukavasti istuintyyntä.

Kunnossapito ja puhdistaminen

Istuintyynyn käyttöikä voidaan pidentää puhdistamalla ja huoltamalla sitä kerran kuukaudessa. Istuintyynyn odotettu käyttöikä on 5 vuotta, mutta on syytä tarkistaa säännöllisin väliajoin, että se toimii kunnolla.

Spex suosittelee käyttämään vetyperoksidia (AHP) sisältäviä desinfiointipyyhkeitä. Tätä desinfiointituotetta on käytettävä valmistajan ohjeiden mukaisesti. Spex ei ota vastuuta desinfiointin tehokkuudesta.



- Päällyste on laitettava pesun jälkeen paikalleen oikein. Varmista, että päällysteen takaosa tulee vaahtomuoviosion takaosaa vasten.
- Jos istuintyynyä käytetään jossain laitoksessa, käyttäjän nimen voi kirjoittaa päällysteen tuoteselostelappuun vedenkestävällä tussilla. Näin voidaan varmistaa, että päällyste palautuu oikealle käyttäjälle pesun jälkeen.
- Käytä Spex-istuintyynyjen kanssa vain Spex-päällysteitä. Jonkin muun päällysteen tai erilaisen materiaalin käyttö voi aiheuttaa muutoksia tynnyin muotoon ja haittaa tai painehaavoja käyttäjälle.

Vaahtomuoviosio

- Pidä kuivana.
- Tarkista säännöllisesti, että vaahtomuoviosio on säilyttänyt ryhtinsä.
- Jos vaahtomuoviosio tulee märäksi, se pitää kuivata perusteellisesti ennen kuin se laitetaan päällysteen sisään.

Inkontinenssisuojus

- Vain käsinpesu.
- Älä käytä valkaisuaineita tai muita vahvoja pesuaineita.
- Ei saa kuivata kuivausrummussa.
- Jos istuintyynyä käytetään ilman päällystettä, tynnyin käyttöikä lyhenee.

Ulompi päällyste

- Ota päällyste pois vaahtomuoviosion päältä ja käänne se nurinpäin.
- Pese pesukoneessa lämpimässä (40 °C) vedessä
- Anna kuivua tai kuivaa kuivausrummussa alhaisella lämmöllä.
- Ei saa silittää. Ei saa puhdistaa kuivapesulla. Ei saa käyttää valkaisuaineita.
- Jos käytetään kemiallisia puhdistusaineita, päällysteet on huuhdottava vedessä perusteellisesti, jotta niistä saadaan pois kemiallisten aineiden jäämät, ja päällysteiden on annettava kuivua täysin ennen seuraavaa käyttöä.
- Tarkista, ettei päällysteessä ole repeytymiä tai ettei se ole hyvin kulunut, ja vaihda kulunut, repeytynyt tai muulla tavoin huonosti toimiva päällyste.

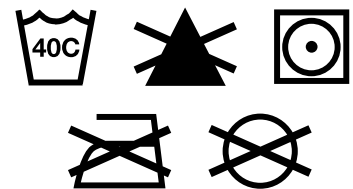

Jos sinulla on kysyttävää tuotteen puhdistamisen suhteen, ota yhteyttä valtuutettuun Spex Seating -jälleenmyyjään.

Istuintyynyn asennonmuokkausosion kaavio

Kun Spex-istuintyynysi on säädetty halutulla tavalla, merkitse kaavioon kuhunkin lokeroon laitettujen muotoilupalojen määrä. Merkitse tyhjäksi jätetyt lokerot X:llä.

Arviointipäivä	
Arvioinnin suorittaja	
Asiakkaan nimi	
Huomautuksia	

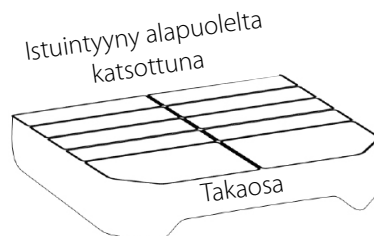

Istuintyynyn etuosa - alapuolelta katsottuna

Käyttäjän oikea jalka

Käyttäjän vasen jalka

Istuintyynyn takaosa - alapuolelta katsottuna

Kuljetusturvallisuus

Spex Seating System on läpäissyt törmäystestit ja vastaa amerikkalaista RESNA WC-4:2012, Section 20 (WC20) -standardia. Spex Seating System vastaa ISO 16840-4:2009 -standardin vaatimuksia ja se sopii käytettäväksi istuimena moottoriajoneuvossa yhdessä sen kanssa yhteensopivan pyörätuolin rungon kanssa. Noudata kaikkia tämän käyttöohjeen asennus-, käyttö- ja kunnossapito-ohjeita sekä seuraavia kuljetusohjeita. Jos mahdollista, pyörätuolin käyttäjää tulisi kuljettaa ajoneuvon istuimessa ja hänen tulisi käyttää ajoneuvon kiinteästi asennettuja turvavöitä.

Spex Seating System on suunniteltu mahdollistamaan ajoneuvon kiinteästi asennettujen turvavöiden käytön. Spex on saanut arvosanan "erinomainen" (16/16) siitä, että turvavöiden oikea sijoittaminen on helppoa ja siitä, miten turvavyöt saadaan sijoitettua oikein liitteen D mukaisesti. Spex Seating System -tuotteen seuraavat osat on testattu ja todettu sopiviksi käyttää ajoneuvokuljetuksissa:

- Täyskorkeat selkätukimallit
- Istuimen runko
- Istuintyynejien eri mallit
- Käsivarsi- ja reisivälikkeet
- Kehon sivutuet
- Päätuet

Huomautus: Selkätukia, jotka ovat matalampia kuin käyttäjän hartiatason korkeus, ei ole sertifioitu ja niitä ei suositella käytettäväksi ajoneuvokuljetuksissa. Tällaisia ovat esim. Zygo Lo -selkätuet.

Kokoonpano, käyttö, kunnossapito ja rajoitukset

- Pyörätuolin kokoonpanoon saa tehdä säätöjä vain ammattitaitoinen terapeutti, pyörätuoliasennusten ammattilainen tai apuvälineasentaja. Jos käytetään yksilöllisesti muokattuja/tilattuja istuinvarusteita, niiden määrittäminen ja asennus on annettava ammattitaitoisen asiantuntijan tehtäväksi.
- Kun laitteistoon on tehty säätöjä, on varmistettava, että kaikki pultit, ruuvit ja mutterit on kiristetty kunnolla takaisin paikoilleen, jotta voidaan varmistaa, että laitteisto on turvallinen ajoneuvokuljetuksessa.
- Varmista, että selkänojan ylä- ja alakiinnitykset sekä istuinosan etu- ja takakiinnitykset on asennettu mahdollisimman etäälle toisistaan, että ne tarjoaisivat mahdollisimman lujan nelipistekiinnityksen pyörätuolin runkoon. Varmista, että pikairrotussalvat ovat lukitut.
- Älä käytä Spex Seating System -istuinta ajoneuvon istuimena, jos istuinkokonaisuudessa on käytetty osia, jotka eivät ole läpäisseet törmäystestejä. Spex Seating on suunniteltu ja sertifioitu vain Spex-osiä käyttäen. Spex ei kannu vastuuta tilanteissa, joissa Spex Seating -istuinkokoonpanossa on käytetty jonkin muun valmistajan valmistamia istuinosia.
- Tarkista säännöllisin väliajoin, etteivät Spex Seating System -laitteiston kiinnitykset ole löystyneet päivittäisessä käytössä ja kiristä ne tarvittaessa.
- Tarkista, että sivuille taitettavat sivutuet ovat lukitussa asennossa ennen kuin istuinta käytetään ajoneuvossa.

Kuljetusturvallisuus

Turvavöiden oikea sijoittelu

Kun Spex Seating System -istuimia käytetään ajoneuvossa, on aina käytettävä sekä lantioturvavyötä että hartian yli kulkevaa turvavyötä. Seuraavat asiat on varmistettava, jotta pyörätuolissa istuvan turvavyöt olisivat oikein asetetut:

- Lantiovyön tulee kulkea alhaalla lantion etupuolella lähellä lantion ja reisien yhtymäkohtaa.
- Lantiovyön tulee olla 30 - 75 asteen kulmassa vaakasuuntaan nähden, mieluiten 45 - 75 asteen kulmassa vaakasuuntaan nähden (kuvan 2 mukaisesti).
- Kolmen pisteen turvavyön kiinnityssoljen tulee olla kosketuksissa pyörätuolissa istuvan kehon kanssa ja poissa pyörätuolin osista.
- Kolmen pisteen turvavyön hartian yli kulkevan vyön ja lantiovyön yhtymäkohdan tulee sijaita lähellä sen hartian vastakkaista lantioluuta, jonka yli poikittain kulkeva vyö kulkee, eikä lähellä pyörätuolissa istuvan keskiviivaa.
- Turvavöitä ei saa vetää pyörätuolin pyörien kautta tai pyörätuolin kädensijojen päältä, eivätkä mitkään pyörätuolin osat saa olla pyörätuolissa istujan ja turvavöiden välissä.
- Ylävartalon turvavyön tulee sopia suoraan olkapään keskikohdan yli ja koskettaa sitä.
- Turvavyöt tulee säätää mahdollisimman kehonmyötäisiksi ja käyttäjän kannalta mukaviksi.
- Turvavyöt eivät saa olla kiertyneinä niin, että niiden kontaktiala käyttäjään nähden pienenee.



Kuva 1

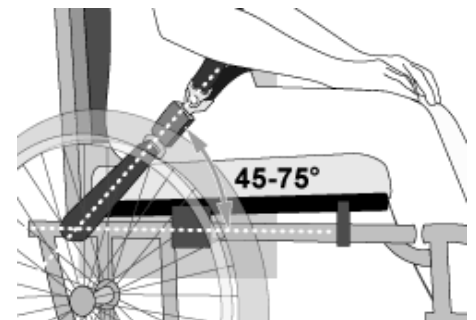

Kuva 2



Kuva 3a - Lantiovyö on asetettu väärin pyörätuolin rakenteiden päältä.



Kuva 3b - Turvavyöt on vedetty ja asetettu oikein pyörätuolissa istuvan päälle.

 **VAROITUS**

1. Käyttäjän hartioiden yläosan ja selkänojan yläosan välinen etäisyys saa olla enintään 16,5 cm.
2. Spex Seating System -istuimia tulee käyttää vain sellaisissa pyörätuolien rungoissa, jotka on testattu osana pyörätuolirakennetta, joka vastaa niiden toimintakyvylle asetettuja ISO 7176-19 - ja RESNA WC-4:2012, Section 19 -standardien vaatimuksia.
3. Spex Seating System -istuimia tulee käyttää vain pyörätuolien rungoissa, joissa on neljä kiinnityskohtaa ja lantiovyön kiinnityskohdat, jotka vastaavat RESNA WC-4: 2012, Section 19 -standardin vaatimuksia.
4. Pyörätuolissa tulee olla merkintä siitä, että se sopii käytettäväksi istuimena ajoneuvossa, ja että se on dynaamisesti testattu ja todettu ISO 7176-19 -standardin toimintakykyä koskevat vaatimukset täyttäväksi ja että se on asennettu, sitä on käytetty ja pidetty kunnossa valmistajan ohjeiden mukaisesti.
5. Spex Seating -tuotetta tulee käyttää vain tässä käyttöohjeessa kerrotulla tavalla.
6. Pyörätuolissa istuvan tehokkaaseen kiinnittämiseen ja suojaamiseen fyysisessä kontaktissa ajoneuvoon tulee käyttää sekä lantiovyötä että hartian yli kulkevaa turvavyötä osana ISO 10542-1 -standardin vaatimukset täyttävää pyörätuolin kiinnitys- ja käyttäjän turvavyöjärjestelmää (WTORS). Turvavyöiden tulee olla yhteensopivia kulloisenkin pyörätuolin kanssa ja niiden tulee olla kiinnitettyinä käyttäjään WTORS-valmistajan ohjeiden mukaisesti.
7. Selkätuot, joissa on säädettävä kallistusmekanismi, eivät saa olla ajoneuvokuljetuksissa kallistettuina yli 30 asteen kulmaan pystysuoraan asentoon nähden, mikäli se ei ole välttämätöntä pyörätuolissa istuvan sairaudentilan tai asennon asettamien tarpeiden takia.
8. Jos selkätuki on säädettävä kuljetuksessa suurempaan kuin 30 asteen kulmaan, hartian yli kulkevan ylemmän turvavyön kiinnityskohta tulee säätää taaksepäin, jotta turvavyö olisi kosketuksissa pyörätuolissa istuvan hartian ja rinnan kanssa.
9. Spex Seating -tuotteita saa käyttää vain, kun käyttäjä istuu ajoneuvossa kasvot menosuuntaan.

 **VAROITUS**

10. Jotta voidaan vähentää ajoneuvossa kuljetettavien loukkaantumiseriskiä, pyörätuoliin asennetut pöydät, joita ei ole tarkoitettu erityisesti käytettäväksi kuljetuksen aikana:
 - a. on irrotettava ja kiinnitettävä erikseen ajoneuvon sisälle tai
 - b. kiinnitettävä pyörätuoliin niin, etteivät ne pääse irtoamaan törmäyksen seurauksena ja
 - ne on sijoitettava niin, että tason takareunan ja pyörätuolissa istuvan vatsan ja/tai rinnan väliin jää vähintään 75 mm tilaa niin, ettei taso estä turvavöiden oikeanlaista käyttöä, ja
 - tason takareunan ja pyörätuolissa istuvan välissä pitää olla törmäysenergiaa absorboivaa pehmustetta.
11. Istuinrakenteeseen tai sen osiin ei saa tehdä muutoksia eikä niitä saa korvata kysymättä ensin neuvoa Spex-tuotteiden edustajalta.
12. Kuljetuksen aikana on suositeltavaa käyttää asennon mukaista pyörätuolin runkoon kiinnitettyä lantiovyötä, mutta lantiovyö on silloin sijoitettava niin, ettei se estä törmäyksen kannalta oikein sijoitettujen turvavöiden käyttöä. Vyö ei pyörätuolissa istuvaa suojaa törmäystilanteissa muuten kuin vain siinä tapauksessa, että asennon mukainen turvavyö on suunniteltu vastaamaan WC19-standardin vaatimuksia ja toimimaan niiden mukaisesti.
13. Asentoa tukevia tukia, joita ei ole määritetty vastaamaan ISO 16840-4-standardia, voidaan käyttää ajoneuvossa, mutta niihin ei pidä luottaa pyörätuolissa istuvan turvavöinä.
14. Sekä lantiovyötä että hartian yli kulkevaa turvavyötä, jotka vastaavat WC18- ja/tai WC19-standardia, tulee käyttää rajoittamaan pyörätuolissa istuvan liikettä törmäystilanteessa ja vähentämään todennäköisyyttä, että pyörätuolissa istuva sinkoutuu ajoneuvon ulkopuolelle ja/tai iskeytyy ajoneuvon sisäosiin ja saa vammoja.

 **VAROITUS**

15. Turvavyöt tulee sijoittaa pyörätuolissa istuvalle WTORS-valmistajan ohjeiden mukaisesti.
16. Selkätuen asennuskiinnikkeiden tulee olla asennettuina oikein. Katso käyttöohjeen kohta, jossa annetaan ohjeet selkätuen asennuskiinnikkeiden kiinnittämisestä.
17. Jos pyörätuolia kuljetetaan niin, ettei siinä istu kukaan, pyörätuoli on silti kiinnitettävä WTORS-määritysten mukaisesti.
18. Lapset, jotka painavat alle 22 kiloa, tulee siirtää pyörätuolin istuimesta ajoneuvossa käytettäväksi tarkoitettuun lasten turvaistuimeen.
19. Pyörätuolissa istuvan ympärille etu- ja takapuolelle on jätettävä riittävästi tyhjää tilaa. Pyörätuolin etupuolella olevan tyhjän tilan tulee olla suurempi, jos ei käytetä hartian yli kulkevaa turvavyötä.

JOS NÄITÄ VAROITUKSIA EI NOUDATETA, PYÖRÄTUOLIN KÄYTTÄJÄ TAI MUUT VOIVAT LOUKKAANTUA VAKAVASTI.

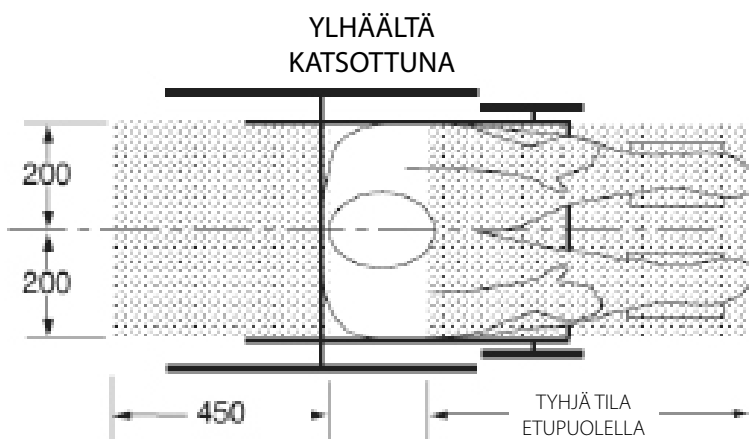

HUOMAUTUS: Takana oleva tyhjä alue mitataan pyörätuolissa istujan pään takimmaisesta kohdasta. Edessä oleva tyhjä tila mitataan pyörätuolissa istujan pään etummaisesta kohdasta.

Istumakorkeus päälakeen mitattuna (HHT) on pienikokoisella aikuisella naisella noin 1200 mm ja pitkällä aikuisella miehellä noin 1550 mm.

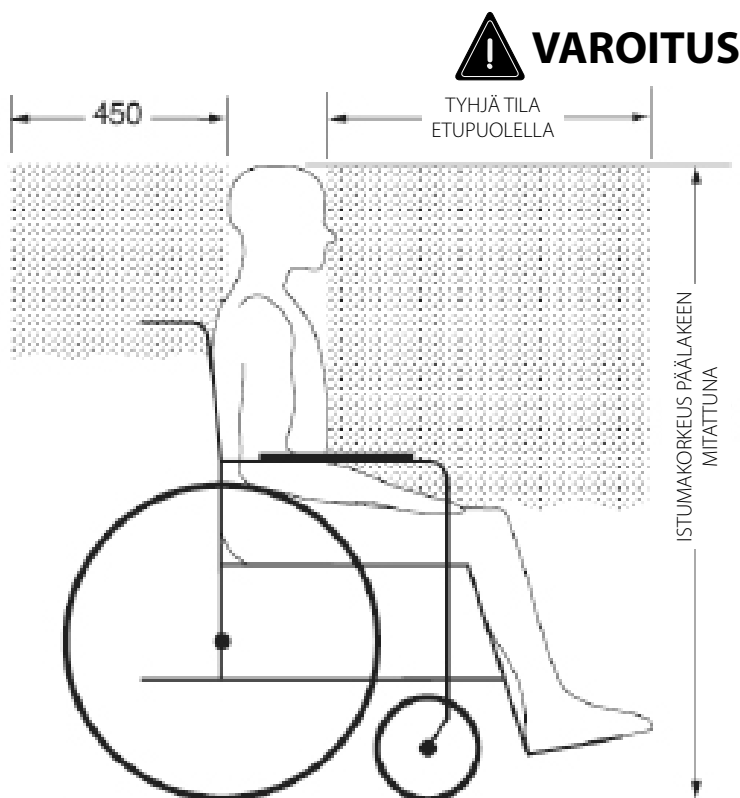

TYHJÄ TILA ETUPOOLELLA 650 mm hartian yli kulkevaa turvavyötä käytettäessä
950 mm vain lantiovyötä käytettäessä

HUOMAUTUS: On erittäin suositeltavaa käyttää sekä lantiovyötä että hartian yli kulkevaa turvavyötä.

Suosittelavat tyhjät tilat pyörätuolissa istuvan edessä ja takana. (Huomautus: Tyhjää tilaa koskevaa suositusta ei voi ehkä noudattaa, jos pyörätuolissa istuva on ajoneuvon kuljettaja).

NÄKYMÄ SIVULTA

Takuu

Jokainen Spex-istuintyynty on tarkastettu huolellisesti, jotta se toimisi parhaalla mahdollisella tavalla, ja sille annetaan materiaali- ja valmistusvirheiden osalta kahden vuoden takuu ostopäivästä lukien sillä edellytyksellä, että se on ollut normaalissa käytössä. Mikäli tuotteessa havaitaan materiaali- tai valmistusvirhe kahden vuoden sisällä alkuperäisestä ostopäivästä lukien, Spex korjaa tai korvaa tuotteen oman harkintansa mukaan ilman veloitusta. Takuu koskee istuintyyntyn osia, kuten ulointa päällystä, inkontinenssisuojusta, vahtomuoviosiota ja asennonmuokkausosiota. Takuu ei kata normaalista kulumisesta ja käytöstä aiheutuvia vikoja, kuten reikiintymistä, repeytymiä tai kuumuudesta aiheutuneita vikoja tai vikoja joka aiheutuvat siitä, että asiakas on käyttänyt jotain istuintyyntyn osia väärällä tavalla.

Takuuasioissa ja korjauksissa tulee kääntyä lähimmän valtuutetun Spex-jälleenmyyjän puoleen. Tuotteelle ei myönnetä tässä mainittuja erityisiä takuita lukuun ottamatta mitään muita takuita, kuten välillisiä takuita myytävyydestä ja sopivuudesta tiettyyn tarkoitukseen. Tuotteelle ei myönnetä mitään tässä mainittua pidempää takuuta. Erityisten takuehtojen rikkomisesta aiheutuvat korvaukset on rajattu tuotteen korjaamiseen tai korvaamiseen. Takuehtojen rikkomisesta aiheutuviin vahinkoihin ei missään tapauksessa lueta mahdollisia seuraamuksellisia vahinkoja eivätkä niistä aiheutuvat kustannukset voi ylittää määräyksiä vastaamattoman tuotteen myynnistä aiheutuneita kustannuksia.

Istuintyyntyn sarjanumero on merkitty istuintyyntyn päällysteen takaosaan.



32 Detroit Drive
Rolleston 7675
New Zealand



spex

Spex Ltd

Puhelin +64 3 307 9790

Faksi +64 3 307 2820

fasterresults@spexseating.com

www.spexseating.com

US	REP
Medicept 200 Homer Ave, Ashland, MA 01721 United States Puh.: +1-508-231-8842	

EC	REP
BEO MedConsulting Berlin GmbH Helmholtzstr. 2 D-10587 Berlin, Germany Puh.: +49-30-318045-30	