

spex

Pyörätuolin selkätuki
Asennus- ja käyttöohje

TÄRKEÄÄ KULUTTAJATIETOA:

Tämä käyttöohje sisältää tärkeitä tietoja, jotka on annettava tämän tuotteen käyttäjälle. Älä ota pois käyttöohjetta ennen tuotteen toimittamista sen loppukäyttäjälle.

JÄLLEENMYYJÄ: Käyttöohje on annettava tuotteen käyttäjälle.

KÄYTTÄJÄ/AVUSTAJA: Lue koko käyttöohje ennen kuin alat käyttää tuotetta ja säilytä käyttöohje myöhempää tarvetta varten.

Turvallista kuljettamista koskeva osio ON LUETTAVA ennen kuin selkätukea käytetään ajoneuvossa.

Tämä tuote on lääkinnällinen laite.

Käyttäjän nimi:

Sarjanumero

Sisällysluettelo

Johdanto	2
Painorajoitukset	3
Yhteensopivuus	3
Turvallisuusohjeet	3
Selkätuen osat	5
Nelipistekannatinosien asentaminen	6
Yksi-/kaksipistekannatinosien asentaminen	8
Kunnossapito ja puhdistaminen	10
Käytöstä poistaminen ja kierrätys	11
Käyttöympäristö	11
Selkätuen irrottaminen ja kiinnittäminen takaisin	11
Selkätuen valmisteleminen toista käyttäjää varten	12
Selkätuen pinnan mukauttaminen	13
Spex-riskienarviointi	14
Puolenvuoden tarkastuslista	15
Tuotelokilomake	16
Kuljetusturvallisuus – Kokoonpano, käyttö, kunnossapito ja rajoitukset	17
Kuljetusturvallisuus – Turvavöiden oikea sijoittelu	18
Takuu	22

Johdanto

Spex-sarjan selkätuet on suunniteltu tuomaan mukavuutta ja toiminnallisuutta pyörätuolin käyttäjille, jotka tarvitsevat omien tarpeidensa mukaisen selkätuen. Selkätukea voidaan säätää monilla tavoin ryhdin ja asennon mukaisesti, ja siinä on ainutlaatuinen mukautusjärjestelmä, jonka avulla selkätuen pehmuste voidaan mukauttaa käyttäjän anatomian mukaisesti.

Spex suosittelee, että konsultoidaan pyörätuolien toimintaan perehtynyttä toiminta- tai fysioterapeuttia sen määrittämiseksi, sopiiko selkätuki juuri kyseisen käyttäjän käyttöön.

Kaikki selkätukeen tehdyt muutokset tulee kirjata tämän käyttöohjeen sivulla 16 olevaan tuotelokilomakkeeseen. Käyttöohjeen sivulla 15 olevaa puolen vuoden tarkistuslistaa tulee päivittää sen varmistamiseksi, että selkätuki säilyy turvallisena ja toimintakuntoisena.

Käyttötarkoitus

Spex Seating on tarkoitettu toimintarajoitteisille ja/tai vammaisille käyttäjille, jotka tarvitsevat pyörätuolissa erityistä ryhti- tai asentotukea tuomaan keholle mukavuutta istuma-asennossa päivittäisissä askareissa ja ajoneuvolla kuljetettaessa. Se on suunniteltu niin, että sitä voidaan säätää ergonomisesti tarjoamaan kullekin keholle sopivan asennon ja/tai estämään/vähentämään istumiseen tai istuallaan suoritettaviin toimintoihin liittyviä fyysisiä ongelmia.

Vasta-aiheet

1. Pyörätuoliin tarkoitettujen Spex-istuintuotteiden käyttö voi vaikuttaa painopisteeseen, jolloin pyörätuoli voi keikahtaa kumoon ja seurauksena voi olla vammoja. Arvioi aina, tarvitseeko pyörätuoliin asentaa kallistumisen estäjiä tai amputoidun kuljetusta varten tarkoitettuja akselitukia pyörätuolin vakauden parantamiseksi.
2. Tarkista säännöllisesti, ettei iholla näy punoitusta tai ettei painehaavoja ole muodostumassa. Jos iholle kehittyy punoitusta, lopeta tuotteen käyttö ja kysy neuvoa lääkäriltäsi tai terapeutiltäsi.

Painorajoitukset

Selkätuen koko	25,4 - 38 cm	41- 51 cm	53 cm+
Käyttäjän maksimipaino	200 lbs. 90 kg	300 lbs. 136 kg	On käytettävä vahvempia kannattimia
Käyttäjän maksimipaino vahvempia kannattimia käyttäen	300 lbs. 136 kg	400 lbs. 180 kg	400 lbs. 180 kg

Yhteensopivuus

- Spex-selkätuet on suunniteltu sopimaan yhteen useimpien tavallisten pyörätuolien ja sähköpyörätuolien kanssa.
- Spex suosittelee, että Spex-selkätukia voidaan käyttää useimpien pyörätuolien kanssa, joissa on pystysuorat selkätuen tangot, joiden pyöreiden putkien halkaisija on 19 mm:n ja 26 mm:n väliltä.
- Spex-selkätukea ei voi asentaa pyörätuoleihin, joissa ei ole selkätukea varten tarvittavia pystytankoja, eikä joihinkin pyörätuolimalleihin, joissa on sähköisesti kallistuva selkänoja.

Turvallisuusohjeet

Lue vammautumisten välttämiseksi kaikki tämän käyttöohjeen ohjeet ja varoitukset, perehdy niihin ja noudata niitä ennen kuin alat asentaa ja käyttää Spex-selkätukea. Pyörätuolien ja niiden lisävarusteiden käyttöön liittyy vaaroja. Jos käytät väärin pyörätuolia tai selkätukea, voit vammautua vakavasti. Jos selkätuki lakkaa toimimasta aiotulla tavalla, ota heti yhteyttä valtuutettuun Spex-toimittajaasi ennen kuin jatkat selkätuen käyttöä. Kaikista vaarallisista vaaratilanteista tämän tuotteen yhteydessä tulee raportoida Spex Ltd:lle.

Spex-selkätuki täyttää ISO 7176-16; Pyörätuolit - Asentotukilaitteiden syttymiskestävyys -standardin vaatimukset. Päälyste ja vaahtomuovipehmuste täyttävät Kalifornian osavaltion California Technical Bulletin 117 -määrittysten syttyvyyttä koskevat vaatimukset. Tässä tuotteessa käytetyt tekstiilit voivat aiheuttaa joissain harvinaisissa tapauksissa ihoärsytystä henkilöille, joilla on herkkä iho. Jos sinulla esiintyy ihon punoitusta tai kutinaa, ota yhteyttä terveydenhuoltopalvelun tuottajaasi.

Vastuuvapauslauseke: Spex ei ota vastuuta tuotteidensa terapeuttisesta tehosta. Vastuumme liittyy tuotteidemme ominaisuuksiin tarjota pyörätuolissa istuville turvallinen ja luotettava asento ja istumismukavuus siinä laitteistossa, johon ne on asennettu.

**VAROITUS****ONNETTOMUUDEN, VAMMAUTUMISEN, KIPEYTYMISEN TAI MENEHTYMISEN VAARA,
JOS VAROITUKSIA EI NOUDATETA**

Kysy neuvoa, jos olet epävarma jostain seuraavista ohjeista

- 1. Kun selkätuki asennetaan pyörätuoliin, se voi vaikuttaa pyörätuolin painopisteeseen ja saada pyörätuolin keikahtamaan taaksepäin, mikä voi johtaa vammautumiseen tai menehtymiseen. Arvioi aina, tarvitseeko pyörätuoliin asentaa kallistumisen estäjiä pyörätuolin vakauden parantamiseksi.**
- 2. Spex-selkätuen asennus ja säätö on annettava vain valtuutetun jälleenmyyjän, ammattitaitoisen terapeutin tai apuvälineteknikon suoritettavaksi.**
- 3. Jos ajoneuvossa ei käytetä asianmukaisia turvavöitä ja kiinnityslaitteita, seurauksena voi olla vakava loukkaantuminen tai menehtyminen.**
- 4. Kun selkätuki toimitetaan, kiinnikkeet ovat kiinnitettyinä siihen löysästi. Asentajan vastuulla on varmistaa, että kaikki kannatinosat on kiristetty kunnolla, että selkätuki on kunnolla paikallaan ja että pikairrotussalvat on lukittu oikein ennen kuin pyörätuolia käytetään.**
- 5. Varmista aina, että pikairrotussalvat ovat aina kunnolla lukittuina. Jos pikairrotussalvat eivät ole lukittuina, selkätuki voi irrota ja seurauksena voi olla vammoja.**
- 6. Kun asennat selkätuen pyörätuoliin, käytä aina alkuperäisiä Spex-asennuskiinnikkeitä (jotka toimitetaan mukana). Jos pyörätuoli on rakenteeltaan sellainen, ettei selkätuen kiinnikkeitä pysty kiinnittämään, tiedustele asennusohjeita laitetoimittajalta.**
- 7. Älä työnnä tai nosta pyörätuolia selkätuesta. Vääränlaisesta käytöstä voi olla seurauksena, että selkätuki irtoaa pyörätuolista ja aiheutuu vahinkoja.**
- 8. Käytä selkätuen asentamiseen vain alkuperäisiä Spex-lisävarusteita, -osia ja -tarvikkeita.**
- 9. Älä asenna selkätukea pyörätuoliin, kun käyttäjä istuu pyörätuolissa.**
- 10. Älä käytä selkätukea, jos sen kiinnikkeitä puuttuu tai ne eivät toimi tai ovat rikki. Anna korjaukset, vaihdot tai säädöt ammattitaitoisen asentajan suorittaviksi.**
- 11. Spex-selkätukisarja on suunniteltu kovaksi selkätueksi liikkumiseen tarkoitettujen pyörätuolien käyttäjille. Älä käytä selkätukea millään muulla kuin edellä kuvatulla tavalla äläkä koskaan tee siihen muutoksia.**
- 12. Älä koskaan käytä selkätukea ilman sen päällystettä. Varovaisuutta on noudatettava avotulen tai palavien savukkeiden läheisyydessä. Jos selkätukea käytetään ilman päällystettä, syttymisen ja ihovaurioiden vaara suurenee.**
- 13. Älä koskaan ylitä selkätuen tai pyörätuolin valmistajan määrittämiä painorajoituksia.**
- 14. Älä koskaan suorita painoharjoittelua, mistä voisi olla seurauksena, että pyörätuolin painorajoitus ylittyy.**
- 15. Erityistä varovaisuutta on noudatettava, kun pyörätuolin käyttäjää siirretään pois pyörätuolista. Käyttäjä voi pudota pyörätuolista tai vammautua, kun tuet irrotetaan.**
- 16. Ota huomioon puristumisvaara. Varmista, että kaikki kehonosat ovat turvassa osien liikkumisen ja säätöjen aikana.**

Selkätuen osat

Hankkimassasi selkätuessa on selkätuen pehmusteen, sisäpäällysteen, ulkopäällysteen ja vaahtomuovisen mukautussarjan lisäksi seuraavat osat.

Yksi-/kaksipistekiinnityksen asennusosat

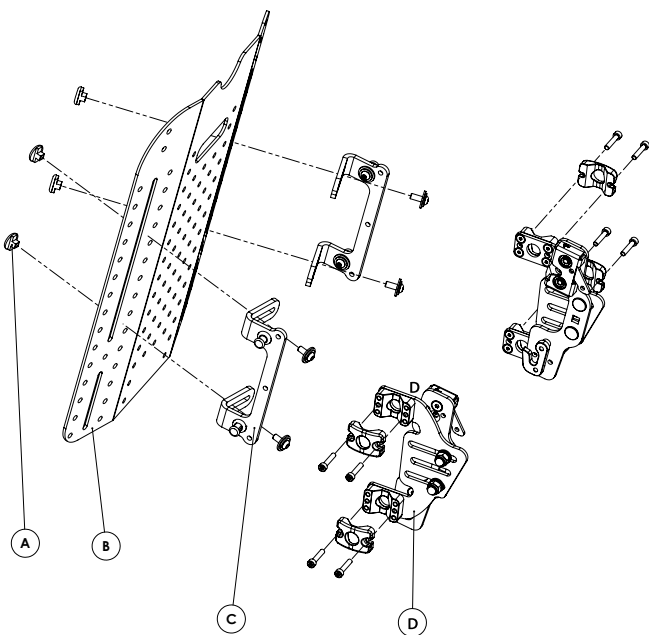

	Nimike	Määrä
A	Korkeudensäätökiinnikkeet	4
B	Selkätuen levy	1
C	Kaksipistekannatin	2
D	Kaksipistekiinnityksen asennusosat	2

Nelipistekiinnityksen asennusosat

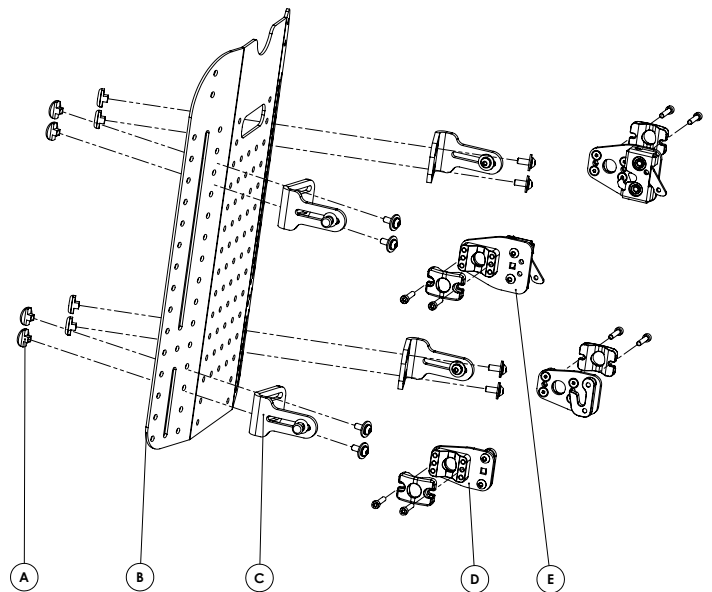

	Nimike	Määrä
A	Korkeudensäätökiinnikkeet	4
B	Selkätuen levy	1
C	Nelipistekannatin	4
D	Nelipistekiinnike, alempi	2
E	Nelipistekiinnike, ylempi	2

Nelipistekiinnityksen asentaminen

Tarvittavat työkalut: 4 mm:n, 5 mm:n kuusiotappiavain

Huomaa: Selkätuen pyörätuolin tankoihin kiinnittävät ylemmät ja alemmat tapit ovat keskenään erilaisia. Ne on aina laitettava paikalleen oikealla tavalla:

- A. Alempi tappi (jonka varressa on tasaiset reunat)
- B. Ylempi tappi (jossa on pyöreä varsi)

Jos on tilattu erikseen tietynkokoisen selkätuki, siinä ei ehkä ole uria. Asenna kiinnike siinä tapauksessa toiseen reikäriiviin ulkoreunasta katsoen.

1. Selkätuen levyn tulee pystyä liikkumaan pyörätuolin tankojen välissä niin, että tangon ja tappien väliin jää kummallakin puolella noin 12 mm tilaa. Lopulliset säädöt tehdään myöhemmässä asennusvaiheessa.
2. Kiristä kiinnikkeitä tarpeeksi estääksesi kannattimia liikkumasta vapaasti asennuksen aikana ja säädä selkätuen korkeus summittaisesti aiotulle korkeudelle.
3. Laita kannatinosien asennusta varten yksi kiinnike paikalleen osittain työntämällä kiinnityslevy kiinnikkeen päälle ja kiinnitä se sitten paikalleen kiinnikkeen toisella puoliskolla.
4. Kiristä kumpaakin kiinnikettä, kunnes osat pysyvät paikoillaan.
5. Aseta vasen ja oikea alempi koukkukannatinosa niin, että ne ovat samalla tasolla.
6. Kiinnitä kevyesti kaikki kiinnikkeet pyörätuolin runkoon niin, että niitä voidaan nostaa tai laskea, mutta ei niin löysästi, että ne putoavat pyörätuolin rungon alaosaan. Pikairrotusvivun tulee osoittaa alaspäin.

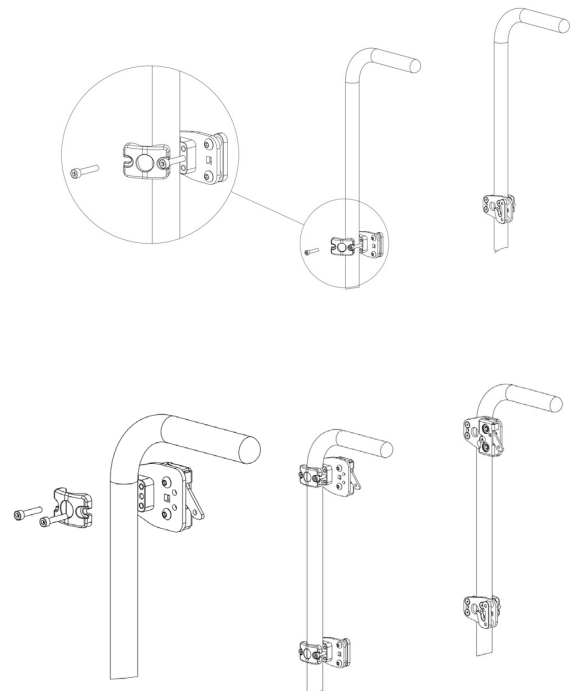
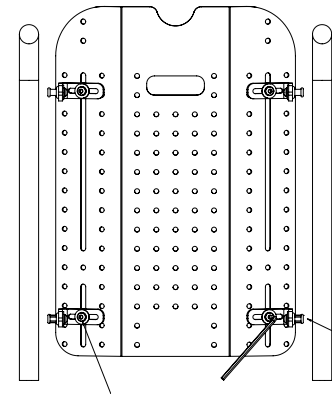
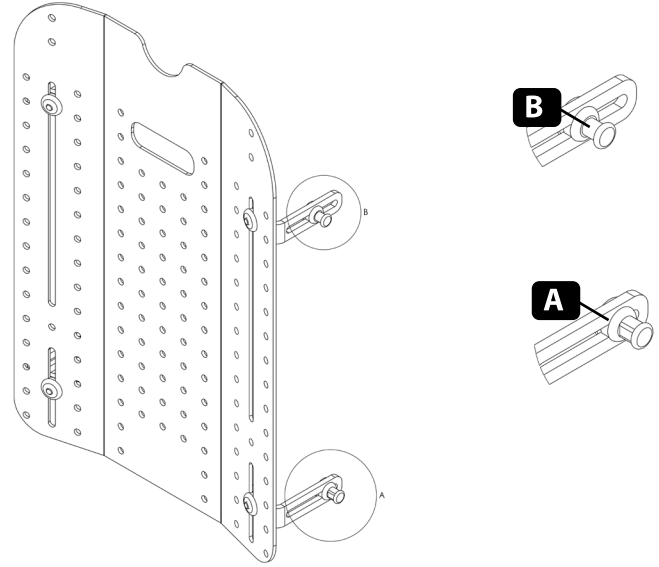

- 7.** Laita alemmat kohdistustapit alakoukkuihin ja aseta selkätuki pystyasentoon.
- 8.** Löysää selkätuen ylemmää kannatinta niin paljon, että sitä voi siirtää ylös tai alas, saadaksesi lukitustapin pikairrotuskiinnikkeen salvan sisäpuolelle.
- 9.** Varmista, että salvat ovat kiinnittyneet ylempiin liitântätappeihin.
- 10.** Varmista, että selkätuki on keskitettynä niin, että selkätuen ja tankojen väliin jää yhtä paljon tilaa kummallakin puolella.
- 11.** Kiristä tankojen puoleiset kiinnikkeet. Spex suosittelee käyttämään 5 Nm:n voimaa.
- 12.** Säädä tappien sijaintia säätääksesi selkätuen kulman ja syvyyden istuimeen nähden ja kiristä ne oikeaan kohtaan. Spex suosittelee käyttämään 5 Nm:n voimaa.
- 13.** Jos kulmaa halutaan suuremmaksi, on käytettävä kannattimen pidennysosaa nro 1259-2450-100.
Pikairrotusmekanismi tulee irrottaa kiinnityskannattimesta ja kiinnittää pidennysosaan.
Kannatin voidaan sitten kiinnittää uudelleen pidennysosan mukana toimitetuilla M6 x 12 -kiinnikkeillä ja Slim T -muttereilla.
- 14.** Selkätuki voidaan irrottaa pitämällä kiinni selkätuen yläosasta ja nostamalla sitten lukitusvivut niin, että lukitusmekanismi aukeaa. Nosta selkätuki pois pyörätuolista.



VAROITUS

Tarkista aina ennen käyttöä, että pikairrotussalvat ovat kunnolla lukittuina.

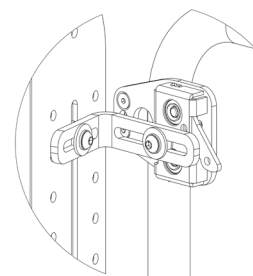
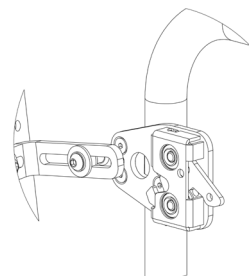
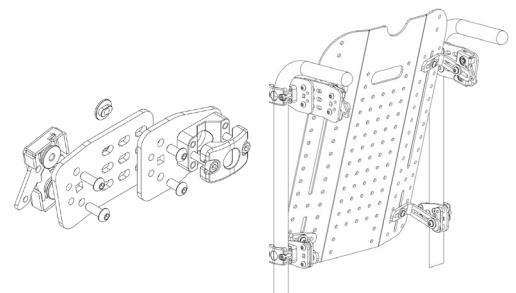
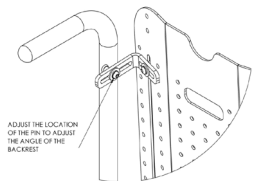
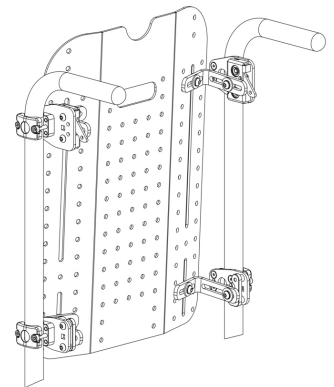
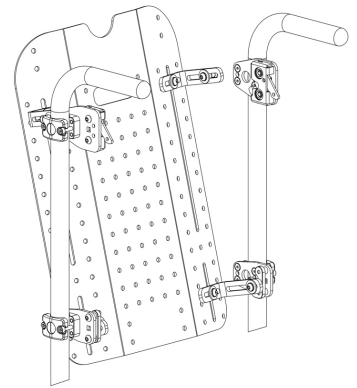

Yksi-/kaksipistekiinnikkeiden asennus

Tarvittavat työkalut: 4 mm:n, 5 mm:n kuusiotappiavain,
13 mm:n ruuviväännin.

1. Säädä selkätuen asennuskannattimia niin, että selkätuki pääsee liikkumaan vapaasti pyörätuolin pystytankojen välissä. Pystytangon ja tapin väliin tulee jäädä noin **16 mm** tilaa.
2. Kiristä kiinnikkeitä niin paljon, etteivät ne pääse liikkumaan vapaasti asennuksen ja säädön aikana.
3. Huomaa, että vasemmat ja oikeat kannatinosat ovat keskenään erilaisia. Varmista, että oikea osa tulee asennettua juuri sille tarkoitetulle puolelle.
4. Kiinnitä kannattimet pyörätuolin tankoihin puristuskiinnikkeillä ja kiinnikkeillä.
5. Laita takakiinnike osittain paikalleen, työnnä puristuskiinnike kiinnikkeen päälle ja kiristä molemmat kiinnikkeet niin, että kannatin on tukevasti kiinni.

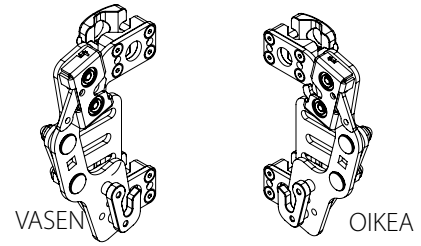
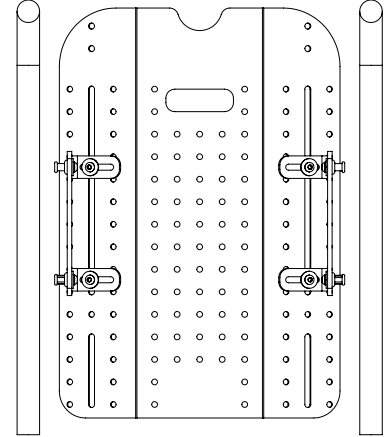

6. Varmista, että sekä vasemman- että oikeanpuoleiset kannatinosat ovat samalla tasolla.
7. Kiristä molemmat kiinnikkeet. Spex suosittelee **5 Nm:n** voimaa.

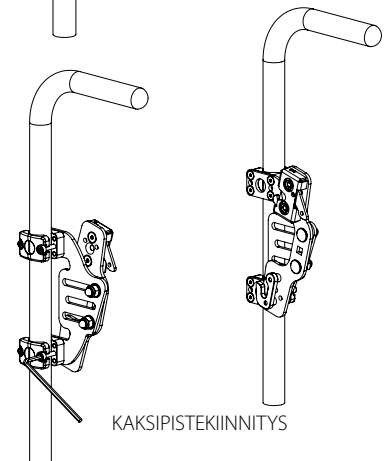
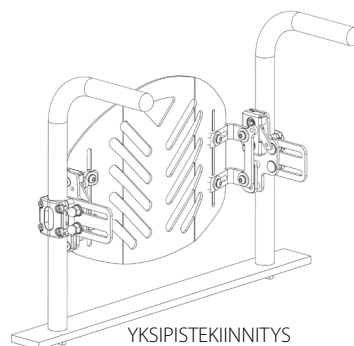
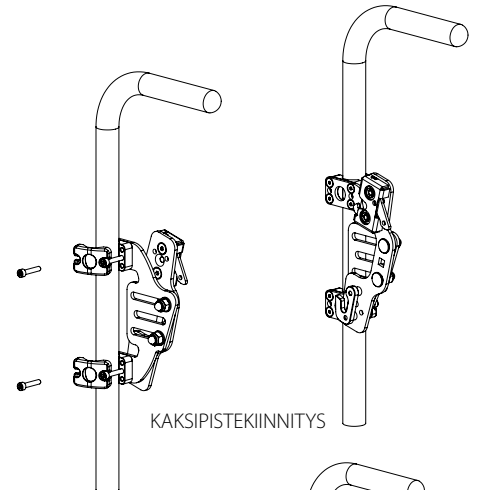
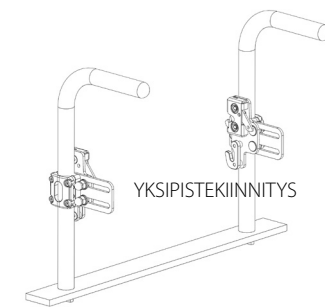

- 8.** Kiinnitä selkätuki koukkuihin. Kohdista puristuskiinnikkeet niin, että selkätuki on keskellä pyörätuolin tankojen välissä.
- 9.** Selkätuen tulee naksahda kunnolla paikalleen kumpaankin pikairrotussalpaan.
- 10.** Selkätuen kulmaa voidaan säätää avaamalla kummankin asennuskiinnikkeen kahta ruostumattomasta teräksestä valmistettua M8-hattumutteria.

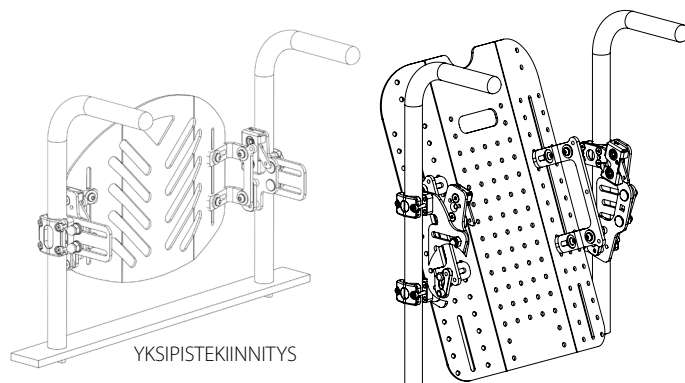

KAKSIPISTEKIINNITYS

- 11.** Säädä kulmaa avaamalla M8-muttereita 13 mm:n ruuvivääntimellä niin paljon, että kannatin pääsee liikkumaan vapaasti. Kiristä mutterit, kun selkätuki on oikeassa kulmassa.

- 12.** Istumasyyvyttä voidaan suurentaa kääntämällä puhelimenmuotoinen kannatin kuvan mukaisesti.

- 13.** Kannattimen asennon vaihtamiseksi pikairrotusmekanismiin ja koukun paikkoja on vaihdettava kuvan mukaisesti.

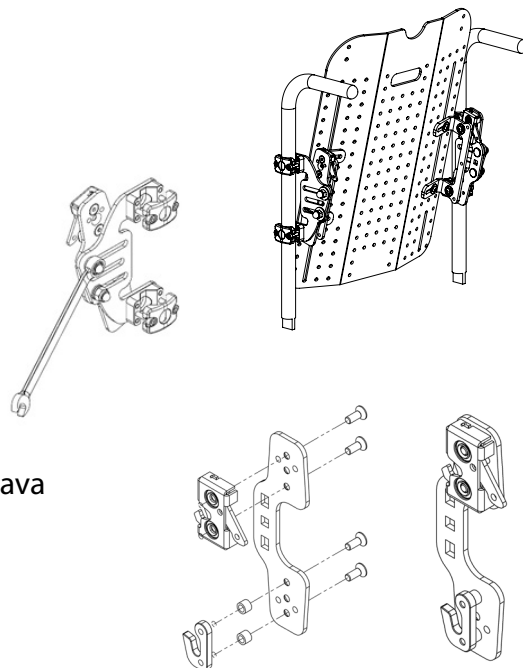

KUVASSA ON ESITETTY OIKEAN PUOLEN ASENNUS.

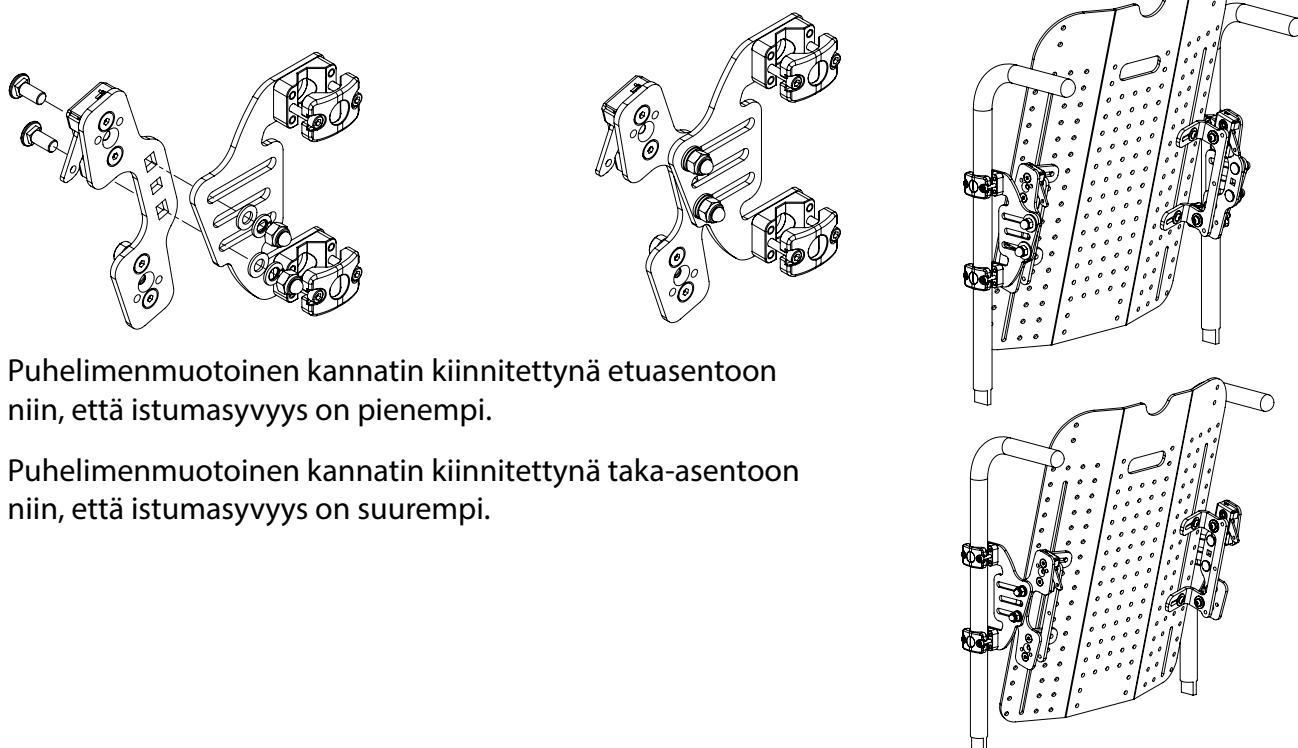

Puhelimenmuotoinen kannatin kiinnitettynä etuasentoon niin, että istumasyyvyys on pienempi.

Puhelimenmuotoinen kannatin kiinnitettynä taka-asentoon niin, että istumasyyvyys on suurempi.

Kunnossapito ja puhdistaminen

Spex suosittelee, että kaikki kiinnikkeet tarkastetaan puolen vuoden välein, etteivät ne ole kuluneita tai ettei niissä ole irtonaisia pultteja tai rikkiäisiä osia. Löysät kiinnikkeet tulee kiristää uudelleen asennusohjeiden mukaisesti. Ota heti yhteyttä Spex Seatingin jälleenmyyjään vaihtaaksesi rikkiäiset osat. Älä jatka tuotteen käyttöä, jos olet havainnut siinä irtonaisia tai rikkoutuneita osia. Jos sinulla on kysyttävää puhdistamiseen liittyen, ota yhteyttä valtuutettuun Spex Seating -jälleenmyyjään. Selkätuen odotettavissa oleva käyttöikä on 5 vuotta.

Spex suosittelee käyttämään vetyperoksidia (AHP) sisältäviä desinfiointipyyhkeitä. Tätä desinfiointituotetta on käytettävä valmistajan ohjeiden mukaisesti. Spex ei ota vastuuta desinfiointin tehokkuudesta.

Spex/Vigour-selkätuen päällysteen puhdistaminen

Irrota päällyste vetämällä se varovasti irti takalevyssä olevasta tarranauhasta. Etsi päällysteessä oleva vetoketju ja avaa se. Ota pois sisäosan vaahtomuoviosio ja käännä päällyste nurinpäin. Sulje päällysteen vetoketju, ettei se rikkoudu. Pese päällyste lämpimässä 40-asteisessa vedessä. Kuivaa ripustettuna tai kuivausrummussa matalassa lämmössä. Ei saa silittää, puhdistaa valkaisuaineilla tai puhdistaa kuivapesussa. Jos käytetään kemiallisia puhdistusaineita, päällyste on huuhdottava vedessä perusteellisesti, jotta siitä saadaan pois kemiallisten aineiden jäämät, ja päällysteen on annettava kuivua täysin ennen seuraavaa käyttöä.

Laita vaahtomuoviosio takaisin päällysteen sisään. Huomaa, että Spex-selkätuen muotoileva vaahtomuoviosio täytyy saada paikalleen oikealla tavalla. Varmista, että tasainen pinta on käyttäjään päin ja kuutioista koostuva osio taustalevyyn päin. Kun vaahtomuoviosio on paikallaan päällysteen sisällä, sulje päällysteen vetoketju.

Jäykän taustalevyn puhdistaminen

Taustalevy voidaan pyyhkiä puhtaaksi miedolla pesuainevedellä. Huuhtelee puhtaalla vedellä. Kuivaa perusteellisesti huuhtomisen jälkeen.

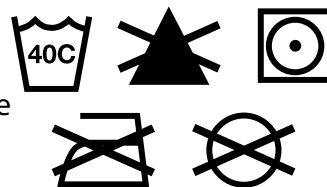

Asentotukiosoiden puhdistaminen

Asentotukiosiot voidaan pyyhkiä puhtaaksi miedolla pesuainevedellä. Spex suosittelee käyttämään vetyperoksidia (AHP) sisältäviä desinfiointipyyhkeitä. Pyyhi pois mahdolliset kemikaalijäämät puhtaalla vedellä ja kuivaa huolellisesti puhdistuksen jälkeen.

Älä upota asentotukiosia veteen.

Sisempi vaahtomuoviosio

Selkätuen sisemmän vaahtomuoviosion ei ole tarkoitus tulla märäksi, koska sellainen lyhentää huomattavasti sen käyttöikää. Jos vaahtomuoviosio tulee likaiseksi, Spex suosittelee, että se vaihdetaan. Jos vaahtomuoviosio tulee märäksi, se pitää kuivata perusteellisesti ennen kuin se laitetaan päällysteen sisään.

Spexsuosittelee hankkimaan ja käyttämään inkontinenssisuojusta (joka suojaaa sisempää vaahtomuoviosiota ja joka voidaan pestä ja desinfioida).

Käytöstä poistaminen ja kierrätys

Hankkimasi Spex Seating System -tuote on valmistettu erilaisista materiaaleista, joista suurin osa voidaan kierrättää. Kun tuote on tullut käyttöikänsä päähän ja olet tuotteen laillinen omistaja, älä heitä tuotetta pois tavallisen kotitalousjätteen tapaan, vaan toimita Spex-tuotteesi hyväksytyyn keräys- ja kierrätyspisteeseen, jotta se voidaan käsitellä paikallisten lakien ja säännösten mukaisesti.

Käytöstä poistettujen Spex-tuotteiden keräyksellä ja kierrätyksellä voidaan suojella ympäristöä ja auttaa säästämään luonnonvaroja.

Käyttöympäristö

Kosteus: Pidä selkätuki aina kuivana, koska sen altistuminen vedelle tai suurelle kosteudelle voi aiheuttaa siihen korroosiota, heikentää sen toimintaa tai aiheuttaa sen rikkoutumisen. Jos selkätuki tulee kosteaksi tai märäksi, pyyhi se perusteellisesti kuivalla liinalla mahdollisimman pian. Selkätukea ei saa käyttää suihkussa tai vesialtaassa.

Lämpötila: Selkätuki ei ehkä toimi aiotulla tavalla, jos sitä käytetään ääriämpötiloissa. Pidä selkätuki poissa äärimmäisen kuumuuden tai kylmyyden lähteiden lähetyviltä välttääksesi metalliosista aiheutuvat palo- ja paleltumavammat.

Lika: Pienet hiukkaset, kuten pöly, lika ja hiekka, voivat haitata selkätuen parasta mahdollista toimintaa. Tarkista säännöllisesti, ettei selkätuen aukkoihin ja liikkuviin osiin ole kertynyt likaa.

Selkätuen irrottaminen

Asennuksen ja säädön jälkeen selkätuki voidaan tarvittaessa irrottaa pyörätuolista helposti. Voit irrottaa selkätuen vapauttamalla pikairrotussalvat vetämällä niitä ylöspäin.

Kun molemmat salvat on vapautettu, kallista selkätukea eteenpäin ja vedä sitä ylöspäin.

Selkätuen kiinnittäminen takaisin

Oikeanlainen kiinnittäminen irrottamisen jälkeen

Kiinnitä selkätuki takaisin kannattimien vastinkappaleisiin, kohdista alemmat tapit koukkukiinnikkeisiin ja työnnä selkätuki paikalleen. Kun selkätuki on kunnolla paikallaan, lukitse tapit paikoilleen.



Varmista, että pikairrotussalvat ovat kunnolla lukittuina paikoilleen. Varmista asia vielä kokeilemalla, että selkätuki on lukittuna.

Valmistelut toista käyttäjää varten

Spex-selkätuki on suunniteltu mukautumaan asennon epäsymmetrioiden ja kehon rakenteellisten ominaisuuksien mukaan. Kun käyttäjä on lopettanut Spex-selkätuen käytön, selkätuki on valmisteltava ja puhdistettava perusteellisesti toista käyttäjää varten. Seuraavassa annetaan tarkat ohjeet Spex-selkätuen valmistelusta toista käyttäjää varten.

Spex suosittelee käyttämään vetyperoksidia (AHP) sisältäviä desinfiointipyyhkeitä. Tätä desinfiointituotetta on käytettävä valmistajan ohjeiden mukaisesti. Spex ei ota vastuuta desinfiointin tehokkuudesta.

Spex ei ota vastuuta kontaminaatiosta, ristiintartunnasta tai vaurioista.

Kohde	Menetelmä
Turvallisuuden tarkastus	On tarkastettava, ettei missään osassa näy kulumisen tai murtumisen merkkejä.
Pehmusteiden päällysteet	Pehmusteiden uloimmat päällysteet on vaihdettava niiden kunnosta riippumatta.
Selkätuen taustalevy	Tarkista, ettei taustalevyssä näy kulumia tai murtumia. Jos taustalevyssä näkyy kulumia tai murtumia, selkätuki on poistettava käytöstä ja hävitettävä. Puhdista taustalevy miedolla puhdistusaineella ja laadukkaalla desinfiointiaineella, kuten stabiloitua vetyperoksidia (AHP) sisältävillä desinfiointipyyhkeillä ja varmista, ettei missään kohdassa ole pinttynyttä likaa.
Kannatinosat ja kiinnikkeet	Varmista, että pikairrotussalvat ja L-kannakkeen asennuskiinnikkeet ovat paikoillaan ja hyvässä toimintakunnossa. Jos jotain osia puuttuu, ne on tilattava. Tarkista, ettei osissa näy kulumia tai murtumia. Jos osissa näkyy kulumia tai murtumia, osien käyttö on lopetettava heti ja osat on vaihdettava heti.
Sisempi mukautettu osio	Varmista, että jokaisessa mukautettavassa lokerossa on oikea määrä vaahtomuovityynyjä.
Vaahtomuoviosio	Vaahtomuoviosio voidaan joutua vaihtamaan.

Selkätuen pinnan mukauttaminen (vain Classic- ja SuperShape-selkätuet)

Spex-selkätuki on suunniteltu mukautumaan asennon epäsymmetrioiden ja kehon rakenteellisten ominaisuuksien mukaan. Tässä ohjeessa kerrotaan, kuinka Spex-selkätuen sisäosio vaihdetaan. Asentoon liittyvät tarpeet voivat muuttua ajan myötä, ja siksi Spex-selkätukeen voidaan tehdä helposti muutoksia. Kun käyttäjä on lakannut käyttämästä Spex-selkätukea, se voidaan valmistella ja mukauttaa toisen käyttäjän käyttöön. Katso ohjeita valmistelusta toista käyttäjää varten tämän käyttöohjeen sivulta 12.

Jokaisessa kuutiolokerossa on 2 kuutiota. Niitä voidaan ottaa pois tai lisätä tarpeen mukaan. Jokaisessa lokerossa voi olla enintään 5 kerrosta kuutioita. Säilytä käyttämättömät kuutiot, koska niitä voidaan käyttää myöhemmin, jos käyttäjän tarpeet muuttuvat tai selkätuki annetaan toisen käyttäjän käyttöön. Kuutioiden tulee aina olla selkätuen taustaan päin. Tällöin selkätuen mukauttavat ja painetta lievittävät ominaisuudet toimivat tehokkaasti.



Selän/selkärangan protruusio

Avaa selkätuen päällysteen vetoketju, jotta saat esille sisemmän mukautettavan osion. Ota se pois päällysteen sisältä. Voit nyt poistaa mukautuskuutioiden kerroksia kohdista, joissa selän protruusiolle pitää saada tilaa selkätuessa. Käyttäjän takana on tarpeeksi pehmustetta ulkonemaa varten, vaikka kaikki osion kuutiot poistetaan.



Selän/selkärangan notkot

Avaa selkätuen päällysteen vetoketju, jotta saat esille sisemmän mukautettavan osion. Ota se pois päällysteen sisältä. Voit nyt lisätä mukautettavia kuutiokerroksia kohtiin, joissa selän notkot tarvitsevat enemmän tukea.



Muutosten tekeminen, kun käyttäjä istuu pyörätuolissa

Tätä säätötoimenpidettä varten tarvitaan kaksi henkilöä. Ennen kuin alat tehdä säätöjä, ota esille pehmeä tyyny tai vastaavia pehmusteita.



VAROITUS

Varmista, että käyttäjän lantiovyö on kiinnitettynä.

Kallista käyttäjää eteenpäin saadaksesi pois selkätuen mukautettavan sisäosion (päällyste jää kiinni selkätuen taustalevyyn) ja laita tyyny paikalleen.

Kallista käyttäjä taaksepäin.



VAROITUS

Toisen henkilön tulee pysyä pyörätuolin käyttäjän vieressä ja varmistamassa, ettei hän putoa.

Mukautettavaan sisäosioon voidaan nyt tehdä muutoksia käyttäjän asennon mukaisesti. Kun olet valmis, ota tyyny pois ja laita mukautettava sisäosio takaisin paikalleen.



Spex-riskienarviointi

Spex valmistaa useimpiin pyörätuolimalleihin/-runkoihin sopivia Spex-istuinta. Spex ei ole millään tavoin tai missään muodossa vastuussa siitä, minkä mallinen tai runkoinen pyörätuoli käyttäjälle on valittu ja johon Spex Seating -tuote asennetaan.

Valmistajan tavanomaisia ohjeita on noudatettava. Jos näitä ohjeita ei noudateta, käyttäjälle tai hänen avustajalleen voi aiheutua vahinkoa, vammoja tai jopa menehtyminen. Pyörätuolin käyttäjillä, jotka eivät ehkä ole tietoisia kehonsa asennosta tai eivät pysty pitämään kehoaan turvallisessa asennossa ja/tai jotka eivät kykene ilmaisemaan itseään, on suurin riski vammautua, ja heidän avustajiensa tulisi olla varovaisempia tällaisten käyttäjien suhteen. Tällaisten käyttäjien turvallisuuden varmistamiseksi olisi hyvä olla toinenkin avustaja.

Pyörätuolin käyttäjät joutuvat moniin tilanteisiin, jotka vaikuttavat pyörätuolin vakauteen ja voivat saada sen kaatumaan ikävin seurauksin. Tällaisia tilanteita voivat aiheuttaa esim. rampit, kaltevat pinnat, reunakivet, pehmeä maa, lisävarusteet, kuten happisäiliö, istuinmekanismit ja pyörätuoliin tehdyt muutokset. Tällaiset tilanteet yhdessä käyttäjän ominaisuuksien (kehon rakenne ja koko) sekä toiminnallisuuden kanssa voivat usein johtaa onnettomuuksiin ja siihen, että tuote ei toimi aiotulla tavalla. Spex ei vastaa mistään pyörätuolin runkoon liittyvästä toiminnasta riippumatta siitä, johtuuko se epätarkoituksenmukaisesta tai vääränlaisesta käytöstä, ja/tai mistään pyörätuolin käyttämisestä aiheutuneesta vammasta tai vahingosta.

Pyörätuolin rungon ja Spex Seating -tuotteen vääränlaisesta käytöstä voi aiheutua vaaraa käyttäjälle tai hänen avustajalleen seuraavista syistä:

- Pyörätuolin runkoon ja istuimeen liittyvien toimintojen vääränlainen käyttö.
- Pyörätuolin vääränlainen kuljettaminen.
- Pyörätuolia käyttää väärällä tavalla potilas, jota ei ole arvioinut hänen pyörätuolissa istumisestaan vastuussa oleva ammattitaitoinen terapeutti/hoitaja.
- Käyttäjä on jätetty valvomatta pyörätuoliin mahdollisesti vaaraa aiheuttavien kohteiden lähelle tai vaaralliseen tilanteeseen.
- Pyörätuolin käyttäjä on jätetty mahdollisesti levottomassa tilassa vaille valvontaa.
- Potilas on jätetty pyörätuolissa kaltevalle pinnalle.
- Pyörätuoli on jätetty valvomattomana kaltevalle pinnalle.
- Potilasta siirretään pyörätuoliin tai pyörätuolista ilman, että pyörät on lukittu.
- Pyörätuoliin tarkoitettussa Spex-istuimessa käytetään muita kuin Spexin lisävarusteita.
- Spex-istuinta käytetään alle 0 °C:een lämpötilassa.

Puolen vuoden tarkastuslista

Puolen vuoden tarkastuslista on pakollinen tarkastus, jolla varmistetaan, että selkätuki pysyy turvallisena ja hyvässä toimintakunnossa. Selkätuen tarkastajan tulee tarkastaa jokainen tarkastuslistan kohta ja kirjata sarakkeisiin päivämäärä ja nimikirjaimensa kunkin kohdan tarkastamisen jälkeen. Jos tarkastuksia ei tehdä, takuu voi lakata olemasta voimassa.



	Tarkastuslista	Päiväys: ✓ tai ✗	Päiväys: ✓ tai ✗	Päiväys: ✓ tai ✗	Päiväys: ✓ tai ✗	Päiväys: ✓ tai ✗	Päiväys: ✓ tai ✗
Terveys ja turvallisuus	Ei mitään huolenaiheita käyttäjän kokonaisturvallisuuden kannalta? Jos ✗, ota heti yhteyttä terapeuttiisi tai Spex-jälleenmyyjään.						
	Ei onnettomuuksia tai vahinkoja?						
	Istuimelle ei ole aiheutunut epätavallista rasitusta?						
	Käyttäjä käyttää määräystenmukaista lantiovyötä ja valjaita?						
Kannattinosat	Pyörätuolin istuinosassa ei ole laukkuja tai lisävarusteita, jotka voivat vaikuttaa pyörätuolin vakauteen?						
	Käyttäjä on painoltaan painorajan alapuolella?						
	Ovatko asennuskiinnikkeet kunnolla kiinni pyörätuolin tangoissa?						
	Menevätkö pikairrotussalvat kunnolla lukkoon?						
Hygienia	Ovatko L-kannattimien mutterit ja tapit kunnolla kiinni?						
	Voiko selkätuen irrottaa ja laittaa paikalleen kunnolla?						
	Ovatko kaikki kannattimet ja kiinnikkeet tiukat?						
	Ovatko kaikki osat puhtaita?						
Käyttäjän asento	Ovatko päällysteet puhtaat ja pestyt?						
	Antaako istuintyyntyn oikean tuen ja asennon käyttäjän lantiolle?						
	Onko istuintyyntyn säädetty oikein ja ettei sitä ole muokattu väärällä tavalla?						
	Onko istuintyyntyn laitettu oikealla tavalla pyörätuoliin?						
Kuljetus (jos sovellettavissa)	Säilyttääkö selkätuki oikean tuen ja asennon?						
	Onko selkätuki säädetty oikein ja ettei sitä ole muokattu väärällä tavalla?						
	Ovatko sivutuet säädetty oikein?						
	Onko päätuki säädetty oikein?						
	Käytetäänkö sertifioitua pyörätuolin lattiakiinnitys- ja turvavyöjärjestelmää oikein?						
Onko kokoonpano tämän käyttöohjeen kuljetusturvallisuusosion ja varoitusten mukainen?							
Onko ensisijainen avustaja tietoinen edellä mainituista seikoista?							

Kuljetusturvallisuus

Spex Seating System on läpäissyt törmäystestit ja vastaa amerikkalaista RESNA WC-4:2012, Section 20 (WC20) -standardia. Spex Seating System vastaa ISO 16840-4:2009 -standardin vaatimuksia ja se sopii käytettäväksi istuimena moottoriajoneuvossa yhdessä sen kanssa yhteensopivan pyörätuolin rungon kanssa. Noudata kaikkia tämän käyttöohjeen asennus-, käyttö- ja kunnossapito-ohjeita sekä seuraavia kuljetusohjeita. Jos mahdollista, pyörätuolin käyttäjää tulisi kuljettaa ajoneuvon istuimessa ja hänen tulisi käyttää ajoneuvoon kiinteästi asennettuja turvavöitä.

Spex Seating System on suunniteltu mahdollistamaan ajoneuvoon kiinteästi asennettujen turvavöiden käytön. Spex on saanut arvosanan "erinomainen" (16/16) siitä, että turvavöiden oikea sijoittaminen on helppoa ja siitä, miten turvavyöt saadaan sijoitettua oikein liitteen D mukaisesti. Spex Seating System -tuotteen seuraavat osat on testattu ja todettu sopiviksi käyttää ajoneuvokuljetuksissa:

- Täyskorkeat selkätukimallit
- Istuimen runko
- Istuintyyntyjen eri mallit
- Käsivarsi- ja reisituet
- Kehon sivutuet
- Päätuet

Huomautus: Selkätukia, jotka ovat matalampia kuin käyttäjän hartiatason korkeus, ei ole sertifioitu ja niitä ei suositella käytettäväksi ajoneuvokuljetuksissa. Tällaisia ovat esim. Vigour Lo - ja Vigour Mid -selkätuet.

Kokoonpano, käyttö, kunnossapito ja rajoitukset

- Pyörätuolin kokoonpanoon saa tehdä säätöjä vain ammattitaitoinen terapeutti, pyörätuoliasennusten ammattilainen tai apuvälineasentaja. Jos käytetään yksilöllisesti muokattuja/tilattuja istuinvarusteita, niiden määrittäminen ja asennus on annettava ammattitaitoisen asiantuntijan tehtäväksi.
- Kun laitteistoon on tehty säätöjä, on varmistettava, että kaikki pultit, ruuvit ja mutterit on kiristetty kunnolla takaisin paikoilleen, jotta voidaan varmistaa, että laitteisto on turvallinen ajoneuvokuljetuksessa.
- Varmista, että selkänojan ylä- ja alakiinnitykset sekä istuinosan etu- ja takakiinnitykset on asennettu mahdollisimman etäälle toisistaan, että ne tarjoaisivat mahdollisimman lujan nelipistekiinnityksen pyörätuolin runkoon. Varmista, että pikairrotussalvat ovat lukitut.
- Älä käytä Spex Seating System -istuinta ajoneuvon istuimena, jos istuinkokonaisuudessa on käytetty osia, jotka eivät ole läpäisseet törmäystestejä. Spex Seating on suunniteltu ja sertifioitu vain Spex-osia käyttäen. Spex ei kannu vastuuta tilanteissa, joissa Spex Seating -istuinkokoonpanossa on käytetty jonkin muun valmistajan valmistamia istuinosia.
- Tarkista säännöllisin väliajoin, etteivät Spex Seating System -laitteiston kiinnitykset ole löystyneet päivittäisessä käytössä ja kiristä ne tarvittaessa.
- Tarkista, että sivuille taitettavat sivutuet ovat lukitussa asennossa ennen kuin istuinta käytetään ajoneuvossa.

Kuljetusturvallisuus

Turvavöiden oikea sijoittelu

Kun Spex Seating System -istuimia käytetään ajoneuvossa, on aina käytettävä sekä lantioturvavyötä että hartian yli kulkevaa turvavyötä. Seuraavat asiat on varmistettava, jotta pyörätuolissa istuvan turvavyöt olisivat oikein asetetut:

- Lantiovyön tulee kulkea alhaalla lantion etupuolella lähellä lantion ja reisien yhtymäkohtaa.
- Lantiovyön tulee olla 30 - 75 asteen kulmassa vaakasuuntaan nähden, mieluiten 45 - 75 asteen kulmassa vaakasuuntaan nähden (kuvan 2 mukaisesti).
- Kolmen pisteen turvavyön kiinnityssoljen tulee olla kosketuksissa pyörätuolissa istuvan kehon kanssa ja poissa pyörätuolin osista.
- Kolmen pisteen turvavyön hartian yli kulkevan vyön ja lantiovyön yhtymäkohdan tulee sijaita lähellä sen hartian vastakkaista lantionluuta, jonka yli poikittain kulkeva vyö kulkee, eikä lähellä pyörätuolissa istuvan keskiviivaa.
- Turvavöitä ei saa vetää pyörätuolin pyörien kautta tai pyörätuolin kädensijojen päältä, eivätkä mitkään pyörätuolin osat saa olla pyörätuolissa istujan ja turvavöiden välissä.
- Kehon yläosan kautta kulkevien turvavöiden tulee kulkea suoraan hartian keskikohdan kautta ja olla kosketuksissa hartian kanssa.
- Turvavyöt tulee säätää mahdollisimman kehonmyötäisiksi ja käyttäjän kannalta mukaviksi.
- Turvavyöt eivät saa olla kiertyneinä niin, että niiden kontaktiala käyttäjään nähden pienenee.



Kuva 1

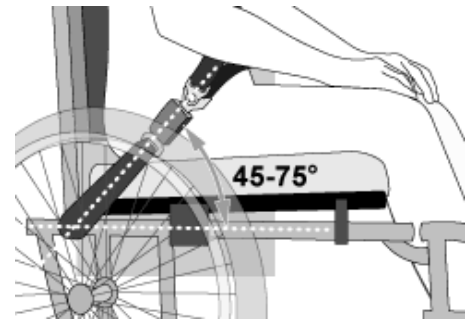

Kuva 2



Turvavöiden ja kehon välillä ei saa olla mitään pyörätuolin osia, kuten käsinojia tai pyöriä



Lantiovyön tulee olla kunnolla kosketuksissa kehon etupuolen ja sivujen kanssa lähellä reisien ja lantion yhtymäkohtaa ja lantionluuta vasten



Kuva 3a - Lantiovyö on asetettu väärin pyörätuolin rakenteiden päältä.

Kuva 3b - Turvavyöt on vedetty ja asetettu oikein pyörätuolissa istuvan päälle.

 **VAROITUS**

1. Käyttäjän hartioiden yläosan ja selkänojan yläosan välinen etäisyys saa olla enintään 16,5 cm.
2. Spex Seating System -istuimia tulee käyttää vain sellaisissa pyörätuolien rungoissa, jotka on testattu osana pyörätuolirakennetta, joka vastaa niiden toimintakyvylle asetettuja ISO 7176-19 - ja RESNA WC-4:2012, Section 19 -standardien vaatimuksia.
3. Spex Seating System -istuimia tulee käyttää vain pyörätuolien rungoissa, joissa on neljä kiinnityskohtaa ja lantiovyön kiinnityskohdat, jotka vastaavat RESNA WC-4: 2012, Section 19 -standardin vaatimuksia.
4. Pyörätuolissa tulee olla merkintä siitä, että se sopii käytettäväksi istuimena ajoneuvossa, ja että se on dynaamisesti testattu ja todettu ISO 7176-19 -standardin toimintakykyä koskevat vaatimukset täyttäväksi ja että se on asennettu, sitä on käytetty ja pidetty kunnossa valmistajan ohjeiden mukaisesti.
5. Spex Seating -tuotetta tulee käyttää vain tässä käyttöohjeessa kerrotulla tavalla.
6. Pyörätuolissa istuvan tehokkaaseen kiinnittämiseen ja suojaamiseen fyysisessä kontaktissa ajoneuvoon tulee käyttää sekä lantiovyötä että hartian yli kulkevaa turvavyötä osana ISO 10542-1 -standardin vaatimukset täyttävää pyörätuolin kiinnitys- ja käyttäjän turvavyöjärjestelmää (WTORS). Turvavyöiden tulee olla yhteensopivia kulloisenkin pyörätuolin kanssa ja niiden tulee olla kiinnitettyinä käyttäjään WTORS-valmistajan ohjeiden mukaisesti.
7. Selkätuot, joissa on säädettävä kallistusmekanismi, eivät saa olla ajoneuvokuljetuksissa kallistettuina yli 30 asteen kulmassa pystysuoraan asentoon nähden, mikäli se ei ole välttämätöntä pyörätuolissa istuvan sairaudentilan tai asennon asettamien tarpeiden takia.
8. Jos selkätuki on säädettävä kuljetuksessa suurempaan kuin 30 asteen kulmaan, hartian yli kulkevan ylemmän turvavyön kiinnityskohta tulee säätää taaksepäin, jotta turvavyö olisi kosketuksissa pyörätuolissa istuvan hartian ja rinnan kanssa.

 **VAROITUS**

9. Spex Seating -tuotteita saa käyttää vain, kun käyttäjä istuu ajoneuvossa kasvot menosuuntaan.
10. Jotta voidaan vähentää ajoneuvossa kuljetettavien loukkaantumisriskiä, pyörätuoliin asennetut pöytälevyt, joita ei ole tarkoitettu erityisesti käytettäväksi kuljetuksen aikana:
 - a. on irrotettava ja kiinnitettävä erikseen ajoneuvon sisälle tai
 - b. kiinnitettävä pyörätuoliin niin, etteivät ne pääse irtoamaan törmäyksen seurauksena ja
 - ne on sijoitettava niin, että tason takareunan ja pyörätuolissa istuvan vatsan ja/tai rinnan väliin jää vähintään 75 mm tilaa niin, ettei taso estä turvavöiden oikeanlaista käyttöä, ja
 - tason takareunan ja pyörätuolissa istuvan välissä pitää olla törmäysenergiaa absorboivaa pehmustetta.
11. Istuinrakenteeseen tai sen osiin ei saa tehdä muutoksia eikä niitä saa korvata kysymättä ensin neuvoa Spex-tuotteiden edustajalta.
12. Kuljetuksen aikana on suositeltavaa käyttää asennon mukaista pyörätuolin runkoon kiinnitettyä lantiovyötä, mutta lantiovyö on silloin sijoitettava niin, ettei se estä törmäyksen kannalta oikein sijoitettujen turvavöiden käyttöä. Lantiovyö ei suojaa törmäystilanteissa muuten kuin vain siinä tapauksessa, että asennon mukainen turvavyö on suunniteltu vastaamaan WC19-standardin vaatimuksia ja toimimaan niiden mukaisesti.
13. Asentoa tukevia laitteita, joita ei ole määritetty vastaamaan ISO 16840-4 -standardia, voidaan käyttää ajoneuvossa, mutta niihin ei pidä luottaa pyörätuolissa istuvan turvavöinä.

 **VAROITUS**

14. Sekä lantiovyötä että hartian yli kulkevaa turvavyötä, jotka vastaavat WC18- ja/tai WC19-standardia, tulee käyttää rajoittamaan pyörätuolissa istuvan liikettä törmäystilanteessa ja vähentämään todennäköisyyttä, että pyörätuolissa istuva sinkoutuu ajoneuvon ulkopuolelle ja/tai iskeytyy ajoneuvon sisäosiin ja saa vammoja.
15. Turvavyöt tulee sijoittaa pyörätuolissa istuvalle WTORS-valmistajan ohjeiden mukaisesti.
16. Selkätuen asennuskiinnikkeiden tulee olla asennettuina oikein. Katso käyttöohjeen kohta, jossa annetaan ohjeet selkätuen asennuskiinnikkeiden kiinnittämisestä.
17. Jos pyörätuolia kuljetetaan niin, ettei siinä istu kukaan, pyörätuoli on silti kiinnitettävä WTORS-määritysten mukaisesti.
18. Lapset, jotka painavat alle 22 kiloa, tulee siirtää pyörätuolin istuimesta ajoneuvossa käytettäväksi tarkoitettuun lasten turvaistuimeen.
19. Pyörätuolissa istuvan ympärille etu- ja takapuolelle on jätettävä riittävästi tyhjää tilaa. Pyörätuolin etupuolella olevan tyhjän tilan tulee olla suurempi, jos ei käytetä hartian yli kulkevaa turvavyötä.

JOS NÄITÄ VAROITUKSIA EI NOUDATETA, PYÖRÄTUOLIN KÄYTTÄJÄ TAI MUUT VOIVAT LOUKKAANTUA VAKAVASTI.

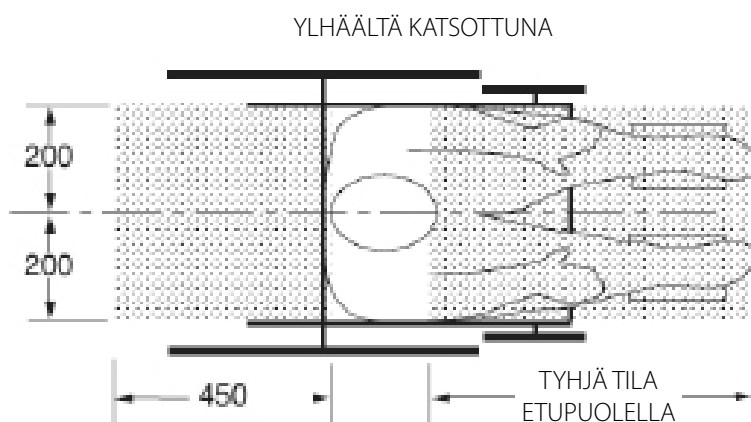

HUOMAUTUS: Takana oleva tyhjä alue mitataan pyörätuolissa istujan pään takimmaisesta kohdasta. Edessä oleva tyhjä tila mitataan pyörätuolissa istujan pään etummaisesta kohdasta.

Istumakorkeus päälakeen mitattuna (HHT) on pienikokoisella aikuisella naisella noin 1200 mm ja pitkällä aikuisella miehellä noin 1550 mm.

VAROITUS

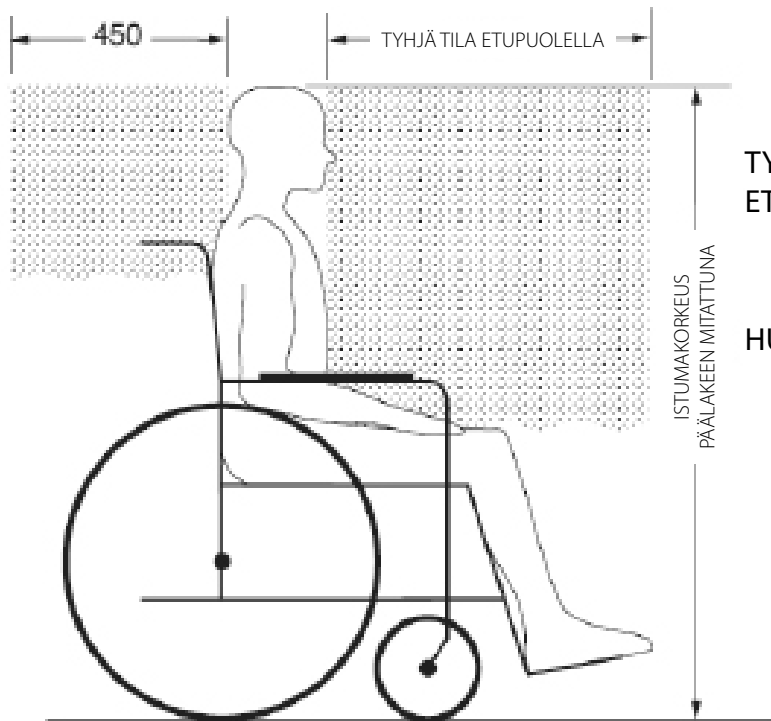

NÄKYMÄ SIVULTA

TYHJÄ TILA ETUPOOLELLA 650 mm hartian yli kulkevaa turvavyötä käytettäessä 950 mm vain lantiovyötä käytettäessä

HUOMAUTUS: On erittäin suositeltavaa käyttää sekä lantiovyötä että hartian yli kulkevaa turvavyötä.

Suosittelavat tyhjät tilat pyörätuolissa istuvan edessä ja takana. (Huomautus: Tyhjiä tilaa koskevaa suositusta ei voi ehkä noudattaa, jos pyörätuolissa istuva on ajoneuvon kuljettaja).

Takuu

Jokainen Spex-selkätuki on tarkastettu huolellisesti, jotta se toimisi parhaalla mahdollisella tavalla, ja sille annetaan materiaali- ja valmistusvirheiden osalta kahden vuoden takuu ostopäivästä lukien sillä edellytyksellä, että se on ollut normaalissa käytössä. Mikäli tuotteessa havaitaan materiaali- tai valmistusvirhe kahden vuoden sisällä alkuperäisestä ostopäivästä lukien, Spex korjaa tai korvaa tuotteen oman harkintansa mukaan ilman veloitusta. Tämä takuu koskee selkätuen osia, joihin kuuluvat selkätuen vaahtomuoviosio, sisempi päällyste, ulompi päällyste, vaahtomuovikuutioiden osio ja kannatinosat. Takuu ei kata normaalista kulumisesta ja käytöstä aiheutuvia vikoja, kuten reikiintymistä, repeytymiä tai kuumuudesta aiheutuneita vikoja tai vikoja joka aiheutuvat siitä, että asiakas on käyttänyt jotain selkätuen osia väärällä tavalla.

Takuuasioissa ja korjauksissa tulee käännyä lähimmän valtuutetun Spex-jälleenmyyjän puoleen. Tuotteelle ei myönnetä tässä mainittuja erityisiä takuita lukuun ottamatta mitään muita takuita, kuten välillisiä takuita myytävyydestä ja sopivuudesta tiettyyn tarkoitukseen. Tuotteelle ei myönnetä mitään tässä mainittua pidempää takuuta. Erityisten takuehtojen rikkomisesta aiheutuvat korvaukset on rajattu tuotteen korjaamiseen tai korvaamiseen. Takuehtojen rikkomisesta aiheutuviin vahinkoihin ei missään tapauksessa lueta mahdollisia seuraamuksellisia vahinkoja eivätkä niistä aiheutuvat kustannukset voi ylittää määrityksiä vastaamattoman tuotteen myynnistä aiheutuneita kustannuksia.

Selkätuen sarjanumero on merkittynä selkätuen päällysteen alareunassa.

Selkätuen mukautuskaaviot

Merkitse ylös käytettyjen muotoilukuutioiden määrä. Täytä tämä lomake ja merkitse siihen kussakin lokerossa käytettyjen kuutioiden lukumäärä ja säilytä lomake myöhempää tarvetta varten.

Käytä kaikkia olla olevia kaavioita, jos merkitset Spex SuperShape -selkätuessa käytettävät muotoilukuutiot.

Käytä vain vasemmanpuoleista kaaviota, jos merkitset Spex-selkätuessa käytettävät muotoilukuutiot.

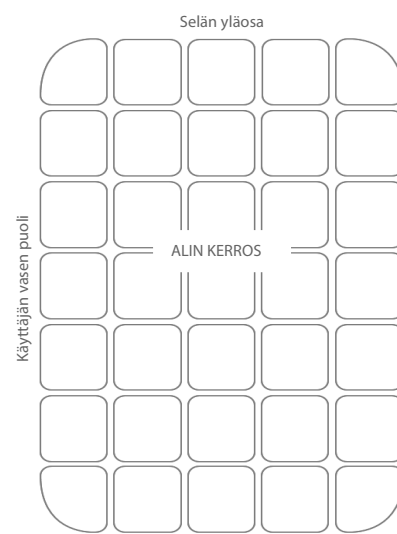
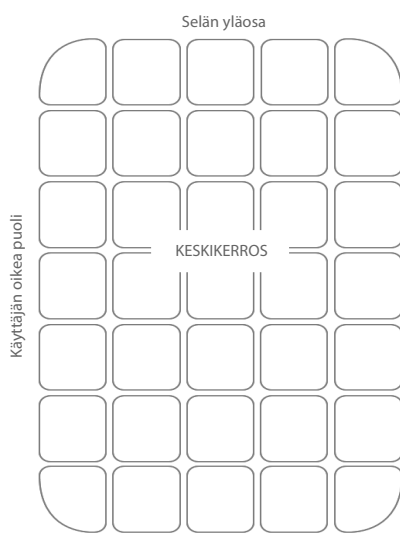
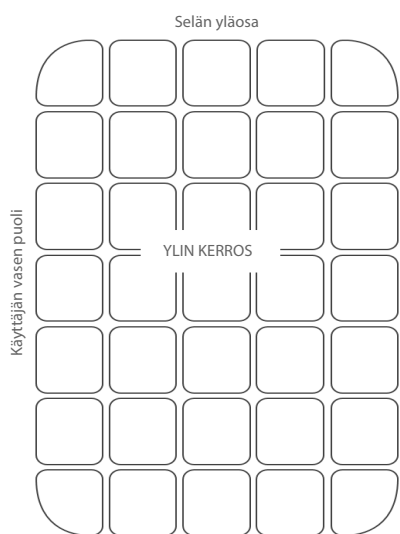

ESIMERKKI

Esimerkki selkätuen mukautuskaavion käyttämisestä:

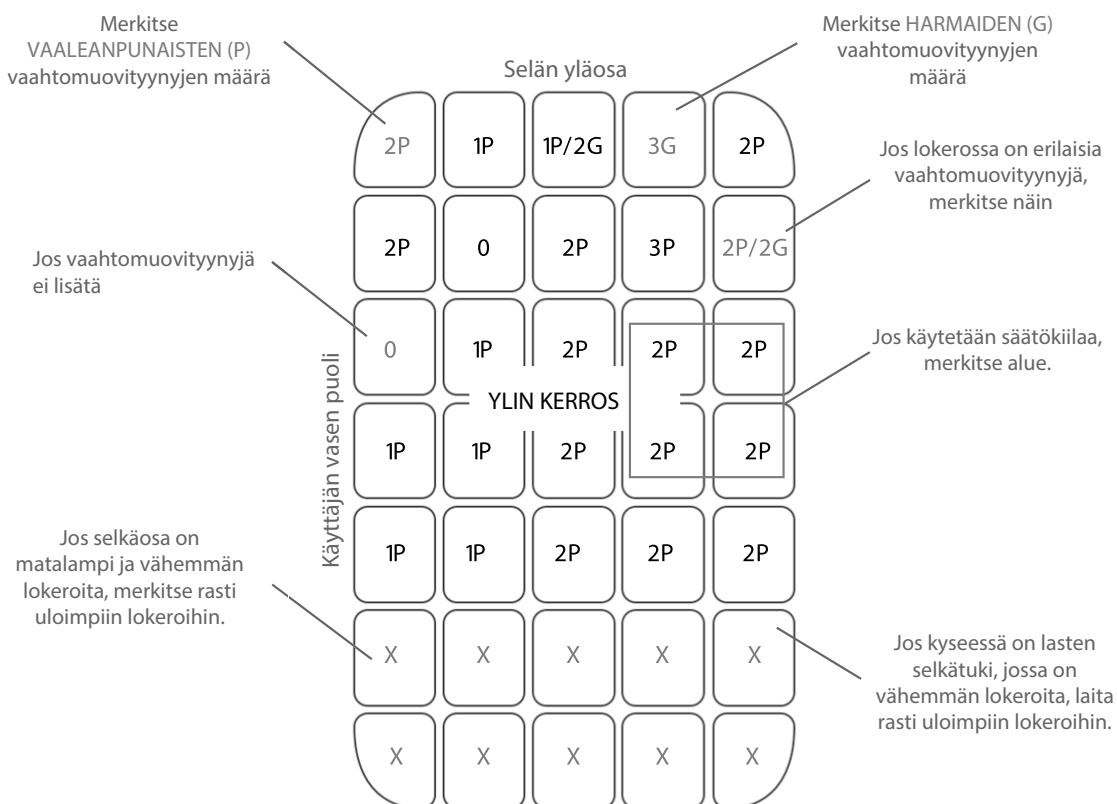



32 Detroit Drive
Rolleston 7675
New Zealand



spex

Spex Ltd
Puhelin +64 3 307 9790
Faksi +64 3 307 2820
fasterresults@spexseating.com
www.spexseating.com

US	REP
Medicept 200 Homer Ave, Ashland, MA 01721 United States Puh.: +1-508-231-8842	

EC	REP
BEO MedConsulting Berlin GmbH Helmholtzstr. 2 D-10587 Berlin, Germany Puh.: +49-30-318045-30	